

PLANTA SÓTANO/UNDERGROUND FLOOR

- 801 SUP. CONSTRUIDA: 83,30 m²
- 802 SUP. CONSTRUIDA: 72,80 m²
- 803 SUP. CONSTRUIDA: 87,50 m²
- 804 SUP. CONSTRUIDA: 72,80 m²
- 805 SUP. CONSTRUIDA: 87,70 m²
- 806 SUP. CONSTRUIDA: 72,80 m²
- 807 SUP. CONSTRUIDA: 87,50 m²
- 808 SUP. CONSTRUIDA: 72,80 m²
- 809 SUP. CONSTRUIDA: 87,70 m²
- 810 SUP. CONSTRUIDA: 72,80 m²
- 811 SUP. CONSTRUIDA: 83,30 m²

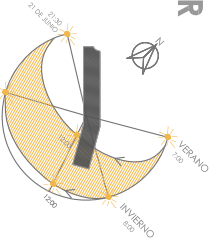

- 801
- 802
- 803
- 804
- 805
- 806
- 807
- 808
- 809
- 810
- 811



SOLEAMIENTO/SUNCALC

Planta tipo, que no incluye las áreas de uso común. Cada vivienda tiene su planta propia, que pueden variar ligeramente de la estándar. Los artículos de los muebles y enseres domésticos que aparecen en la planta son meramente decorativos. Esto no es un documento contractual. Este plano puede ser modificado por la dirección facultativa teniendo en cuenta la construcción o necesidades de proyecto

Standard floor plan, which does not include the common use areas. Each residence has its own floor plan, which may vary slightly from the standard one. The furniture and household items that appear in the plan are merely for decorative purposes. This is not a contractual document.. This plan can be modified by the Project Management Team according to construction or design needs.



PLANTA BAJA/GROUND FLOOR

812 813814 815816 817 818 819 820 821 822 823 824 825

- 812 SUP. CONSTRUIDA: 70,00 m²
- 813 SUP. CONSTRUIDA: 83,70 m²
- 814 SUP. CONSTRUIDA: 70,00 m²
- 815 SUP. CONSTRUIDA: 70,00 m²
- 816 SUP. CONSTRUIDA: 70,00 m²
- 817 SUP. CONSTRUIDA: 83,70 m²
- 818 SUP. CONSTRUIDA: 83,70 m²
- 819 SUP. CONSTRUIDA: 70,00 m²
- 820 SUP. CONSTRUIDA: 83,70 m²
- 821 SUP. CONSTRUIDA: 83,70 m²
- 822 SUP. CONSTRUIDA: 83,70 m²
- 823 SUP. CONSTRUIDA: 70,00 m²
- 824 SUP. CONSTRUIDA: 70,00 m²
- 825 SUP. CONSTRUIDA: 70,00 m²

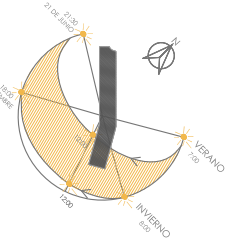

SOLEAMIENTO/SUNCALC

Planta tipo, que no incluye las áreas de uso común. Cada vivienda tiene su planta propia, que pueden variar ligeramente de la estándar. Los artículos de los muebles y enseres domésticos que aparecen en la planta son meramente decorativos. Esto no es un documento contractual. Este plano puede ser modificado por la dirección facultativa teniendo en cuenta la construcción o necesidades de proyecto

Standard floor plan, which does not include the common use areas. Each residence has its own floor plan, which may vary slightly from the standard one. The furniture and household items that appear in the plan are merely for decorative purposes. This is not a contractual document.. This plan can be modified by the Project Management Team according to construction or design needs.



PLANTA PRIMERA/FIRST FLOOR

- 826 827 828 829 830 831 832 833 834 835 836 837 838 839

- 826 SUP. CONSTRUIDA: 95,60 m²
- 827 SUP. CONSTRUIDA: 83,70 m²
- 828 SUP. CONSTRUIDA: 70,00 m²
- 829 SUP. CONSTRUIDA: 70,00 m²
- 830 SUP. CONSTRUIDA: 70,00 m²
- 831 SUP. CONSTRUIDA: 83,70 m²
- 832 SUP. CONSTRUIDA: 83,70 m²
- 833 SUP. CONSTRUIDA: 70,00 m²
- 834 SUP. CONSTRUIDA: 83,70 m²
- 835 SUP. CONSTRUIDA: 83,70 m²
- 836 SUP. CONSTRUIDA: 83,70 m²
- 837 SUP. CONSTRUIDA: 95,60 m²
- 838 SUP. CONSTRUIDA: 96,70 m²
- 839 SUP. CONSTRUIDA: 95,60 m²

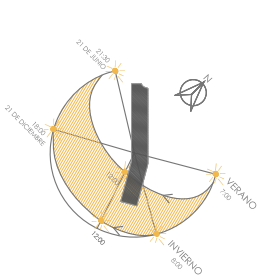

SOLEAMIENTO/SUNCALC

Planta tipo, que no incluye las áreas de uso común. Cada vivienda tiene su planta propia, que pueden variar ligeramente de la estándar. Los artículos de los muebles y enseres domésticos que aparecen en la planta son meramente decorativos. Esto no es un documento contractual. Este plano puede ser modificado por la dirección facultativa teniendo en cuenta la construcción o necesidades de proyecto

Standard floor plan, which does not include the common use areas. Each residence has its own floor plan, which may vary slightly from the standard one. The furniture and household items that appear in the plan are merely for decorative purposes. This is not a contractual document.. This plan can be modified by the Project Management Team according to construction or design needs.

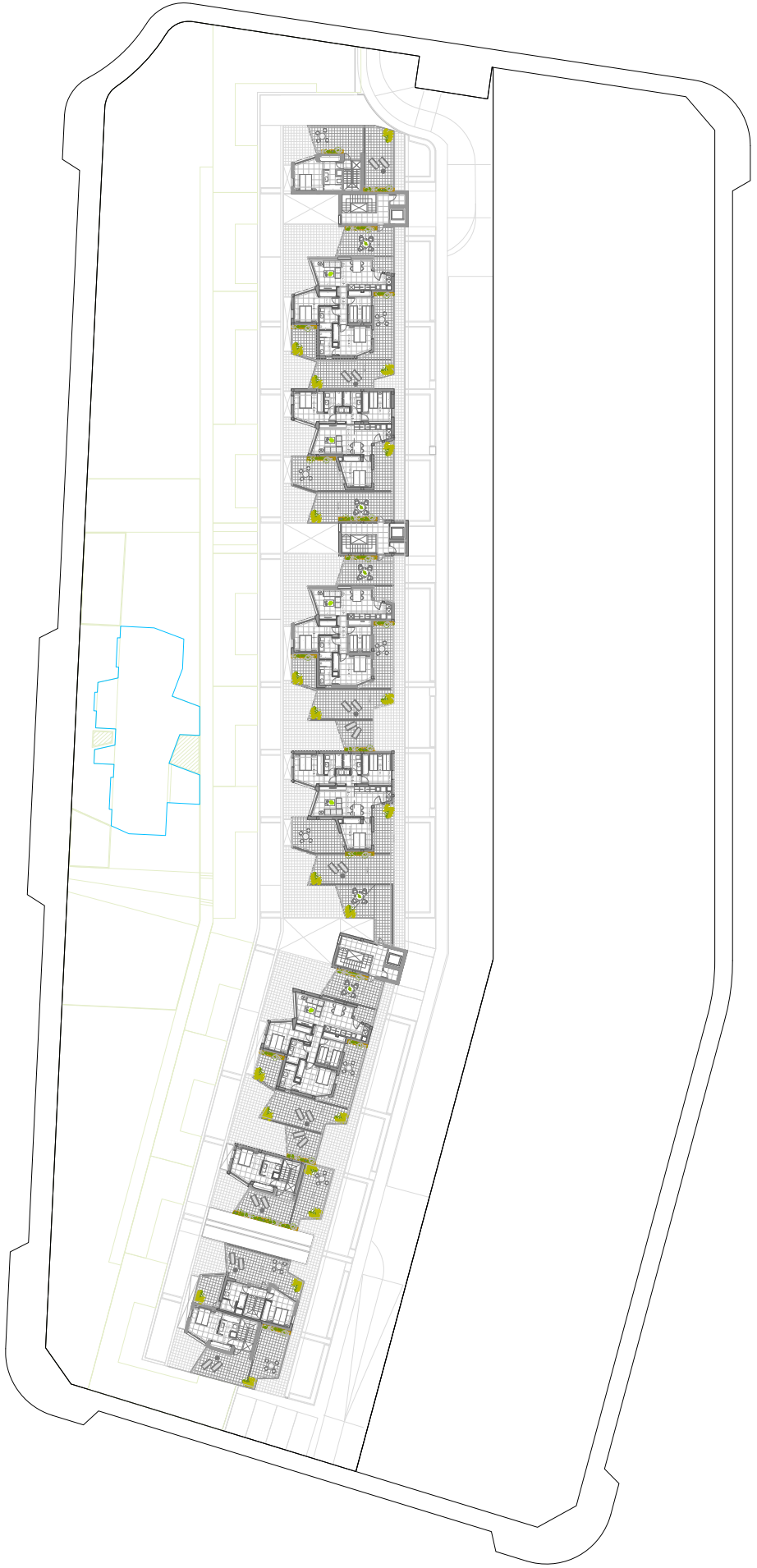

PLANTA SEGUNDA/SECOND FLOOR

- 826
- 840
- 841
- 842
- 843
- 844
- 837
- 838
- 839

826 SUP. CONSTRUIDA: 95,60 m ²	844 SUP. CONSTRUIDA: 85,40 m ²
840 SUP. CONSTRUIDA: 85,40 m ²	837 SUP. CONSTRUIDA: 95,60 m ²
841 SUP. CONSTRUIDA: 83,70 m ²	838 SUP. CONSTRUIDA: 96,70 m ²
842 SUP. CONSTRUIDA: 85,40 m ²	839 SUP. CONSTRUIDA: 95,60 m ²
843 SUP. CONSTRUIDA: 83,70 m ²	

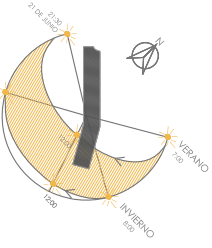

SOLEAMIENTO/SUNCALC

Planta tipo, que no incluye las áreas de uso común. Cada vivienda tiene su propia, que pueden variar ligeramente de la estándar. Los artículos de los muebles y enseres domésticos que aparecen en la planta son meramente decorativos. Esto no es un documento contractual. Este plano puede ser modificado por la dirección facultativa teniendo en cuenta la construcción o necesidades de proyecto

Standard floor plan, which does not include the common use areas. Each residence has its own floor plan, which may vary slightly from the standard one. The furniture and household items that appear in the plan are merely for decorative purposes. This is not a contractual document.. This plan can be modified by the Project Management Team according to construction or design needs.

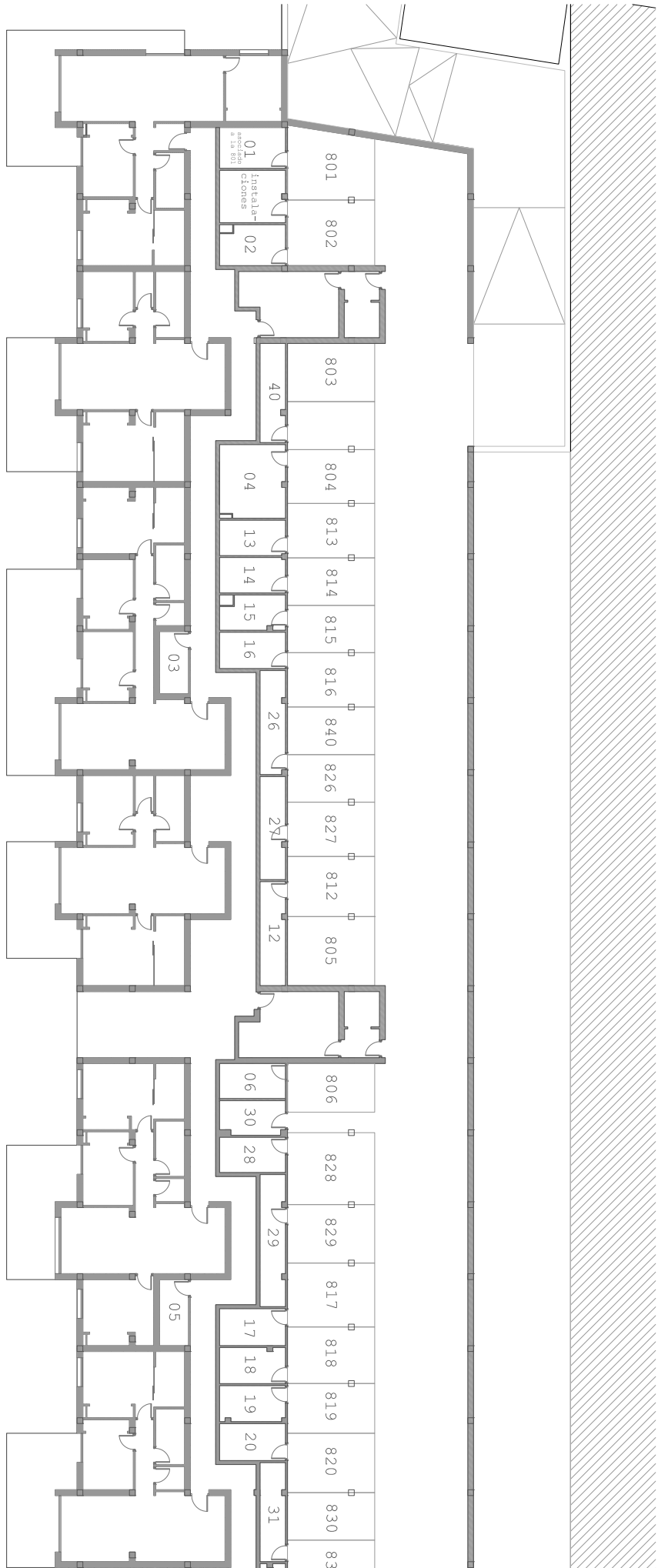

SUPERFICIE APARCAMIENTO Y TRASTERO/PARKING AND STORAGE SURFACE

APARCAMIENTO/PARKING

801_15,80 m ²	813_12,60 m ²	820_13,70 m ²
802_15,20 m ²	814_11,00 m ²	826_11,00 m ²
803_13,50 m ²	815_11,00 m ²	827_12,60 m ²
804_12,50 m ²	816_12,60 m ²	828_16,70 m ²
805_16,00 m ²	817_14,80 m ²	829_13,60 m ²
806_11,30 m ²	818_13,10 m ²	830_11,00 m ²
812_14,00 m ²	819_11,50 m ²	840_11,00 m ²

TRASTERO/STORAGE

01_7,40 m ²	13_6,40 m ²	20_6,70 m ²
02_7,40 m ²	14_6,40 m ²	26_7,60 m ²
03_5,40 m ²	15_6,40 m ²	27_7,50 m ²
04_13,30 m ²	16_6,60 m ²	28_6,40 m ²
05_5,40 m ²	17_6,70 m ²	29_9,60 m ²
06_6,30 m ²	18_6,50 m ²	30_6,30 m ²
12_7,60 m ²	19_6,50 m ²	40_7,20 m ²

Planta tipo, que no incluye las áreas de uso común. Cada vivienda tiene su propia planta, que pueden variar ligeramente de la estándar. Los artículos de los muebles y enseres domésticos que aparecen en la planta son meramente decorativos. Esto no es un documento contractual. Este plano puede ser modificado por la dirección facultativa teniendo en cuenta la construcción o necesidades de proyecto

Standard floor plan, which does not include the common use areas. Each residence has its own floor plan, which may vary slightly from the standard one. The furniture and household items that appear in the plan are merely for decorative purposes. This is not a contractual document. This plan can be modified by the Project Management Team according to construction or design needs.

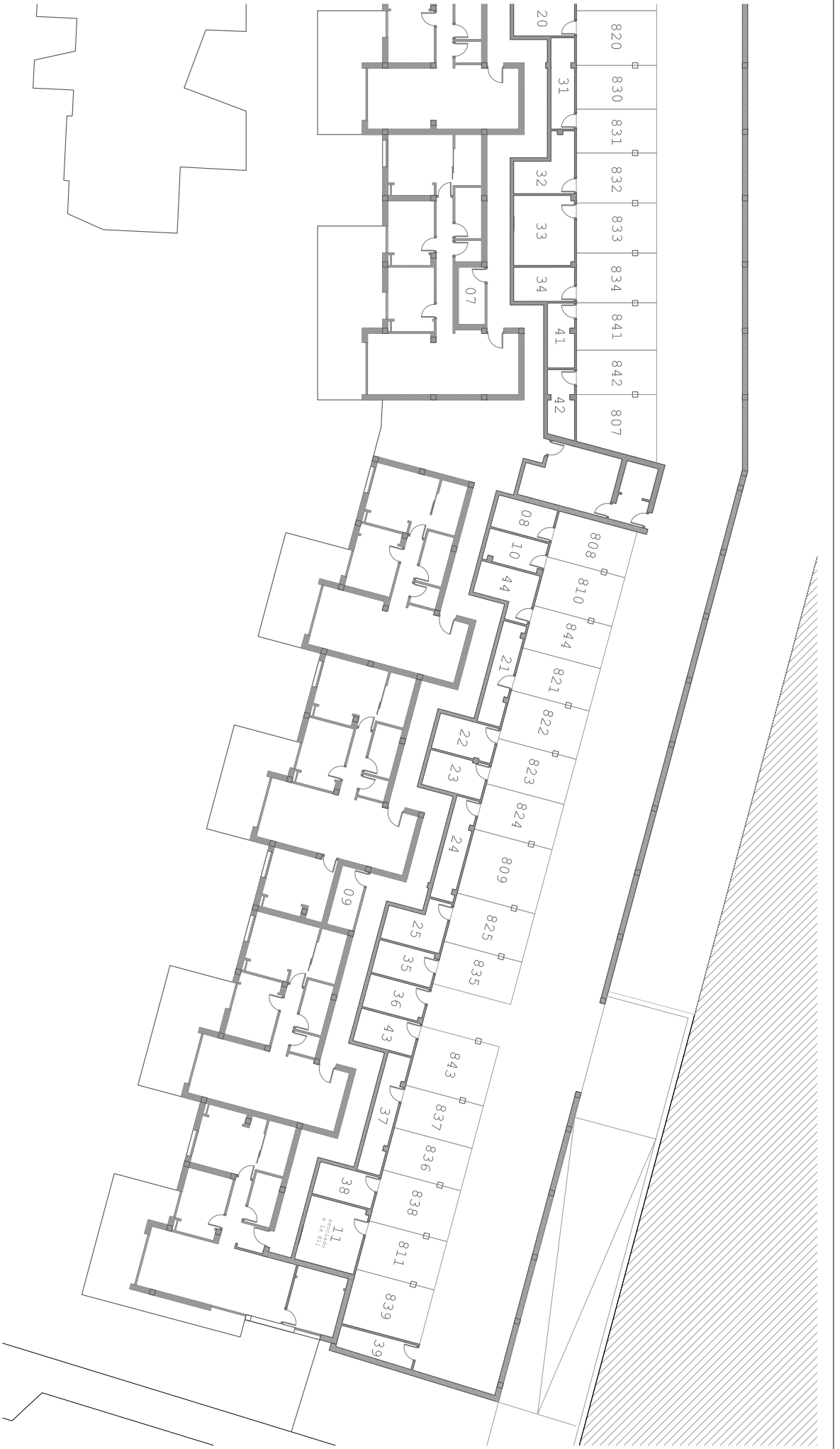

SUPERFICIE APARCAMIENTO Y TRASTERO/PARKING AND STORAGE SURFACE

APARCAMIENTO/PARKING

807_14,50 m ²	824_11,80 m ²	837_11,00 m ²
808_12,00 m ²	825_12,60 m ²	838_13,30 m ²
809_16,70 m ²	831_11,00 m ²	839_14,20 m ²
810_12,70 m ²	832_12,60 m ²	841_12,00 m ²
811_12,6 m ²	833_12,60 m ²	842_11,10 m ²
821_11,00 m ²	834_12,60 m ²	843_15,50 m ²
822_12,60 m ²	835_11,00 m ²	844_11,00 m ²
823_11,80 m ²	836_11,00 m ²	

TRASTERO/STORAGE

07_5,40 m ²	24_8,30 m ²	37_9,70 m ²
08_6,40 m ²	25_8,00 m ²	38_6,40 m ²
09_5,40 m ²	31_7,20 m ²	39_5,90 m ²
10_6,20 m ²	32_8,80 m ²	41_5,90 m ²
11_13,00 m ²	33_13,70 m ²	42_6,10 m ²
21_8,20 m ²	34_6,70 m ²	43_6,60 m ²
22_7,00 m ²	35_6,60 m ²	44_7,80 m ²
23_7,00 m ²	36_6,60 m ²	

Planta tipo, que no incluye las áreas de uso común. Cada vivienda tiene su planta propia, que pueden variar ligeramente de la estándar. Los artículos de los muebles y enseres domésticos que aparecen en la planta son meramente decorativos. Esto no es un documento contractual. Este plano puede ser modificado por la dirección facultativa teniendo en cuenta la construcción o necesidades de proyecto

Standard floor plan, which does not include the common use areas. Each residence has its own floor plan, which may vary slightly from the standard one. The furniture and household items that appear in the plan are merely for decorative purposes. This is not a contractual document.. This plan can be modified by the Project Management Team according to construction or design needs.

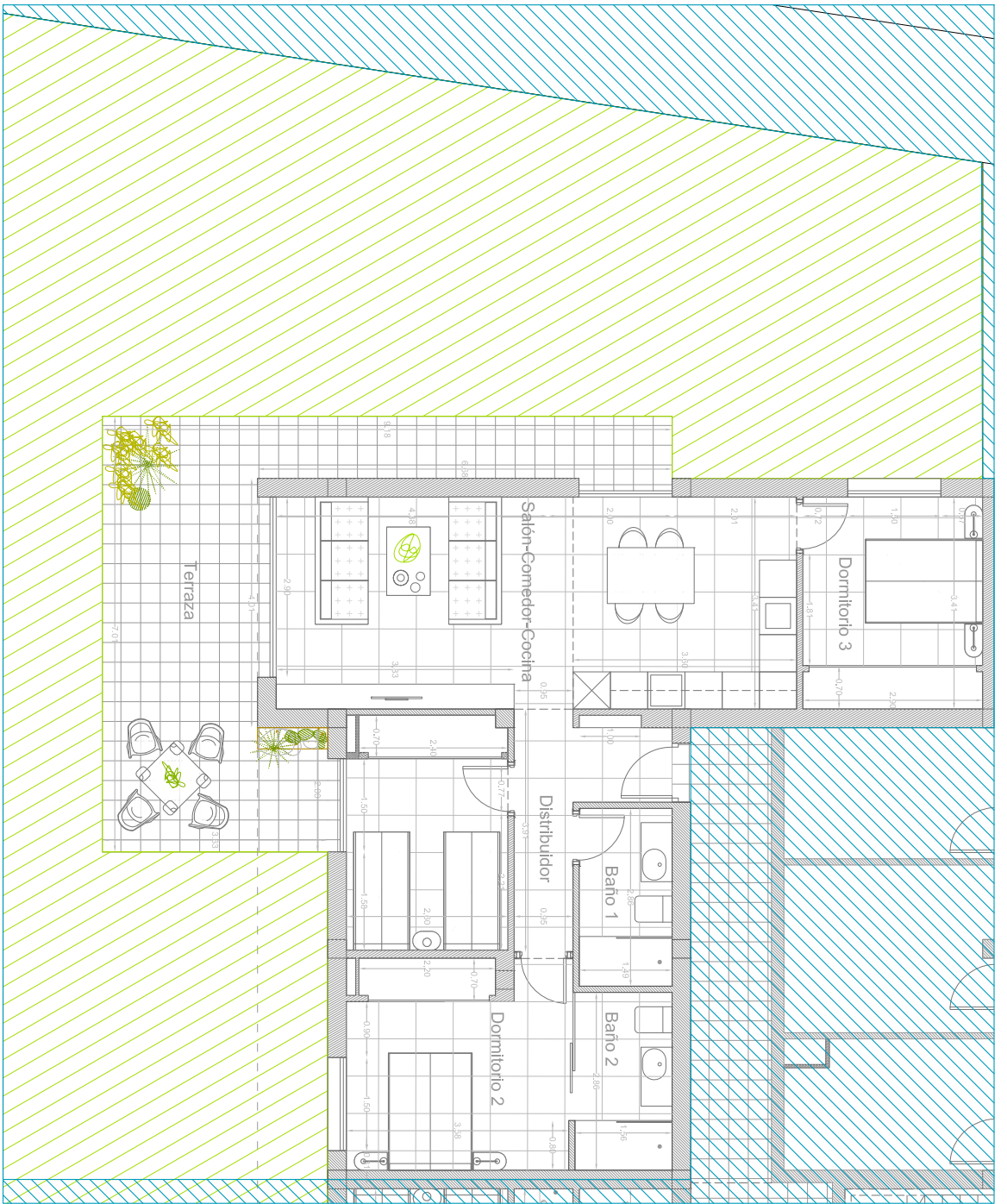

PLANTA SUBTERRÁNEA/UNDERGROUND FLOOR 801
 SUP. ÚTILES / USEFUL SURFACE

S.I.C. / D.R.K.	28,70 m ²
DORMITORIO 1/ BEDROOM 1	9,80 m ²
BAÑO1/ BATH 1	4,30 m ²
DORMITORIO 2/ BEDROOM 2	12,20 m ²
BAÑO2/ BATH 2	4,50 m ²
DORMITORIO 3/ BEDROOM 3	9,90 m ²

TERRAZA / TERRACE	27,80 m ²
DISTRIBUIDOR / CORRIDOR	3,70 m ²
ACCESO / ENTRANCE	2,20 m ²

VIVIENDA TIPO 3LE
 SUP. CONSTRUIDA: 83,30 m²

Nº DORMITORIOS: 3
 Nº BAÑOS: 2

SUP TERRAZAS: 27,80 m²

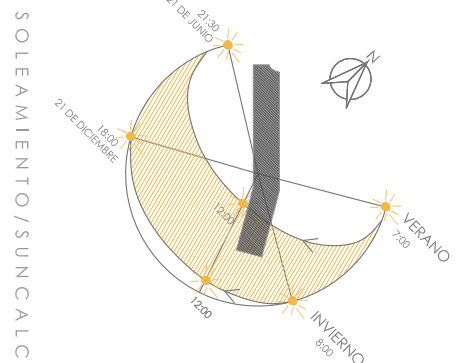
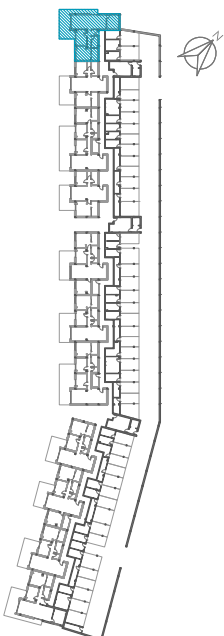

Planta tipo, que no incluye las áreas de uso común. Cada vivienda tiene su planta propia, que pueden variar ligeramente de la estándar. Los artículos de los muebles y enseres domésticos que aparecen en la planta son meramente decorativos. Esto no es un documento contractual. Este plano puede ser modificado por la dirección facultativa teniendo en cuenta la construcción o necesidades de proyecto

Standard floor plan, which does not include the common use areas. Each residence has its own floor plan, which may vary slightly from the standard one. The furniture and household items that appear in the plan are merely for decorative purposes. This is not a contractual document. This plan can be modified by the Project Management Team according to construction or design needs.

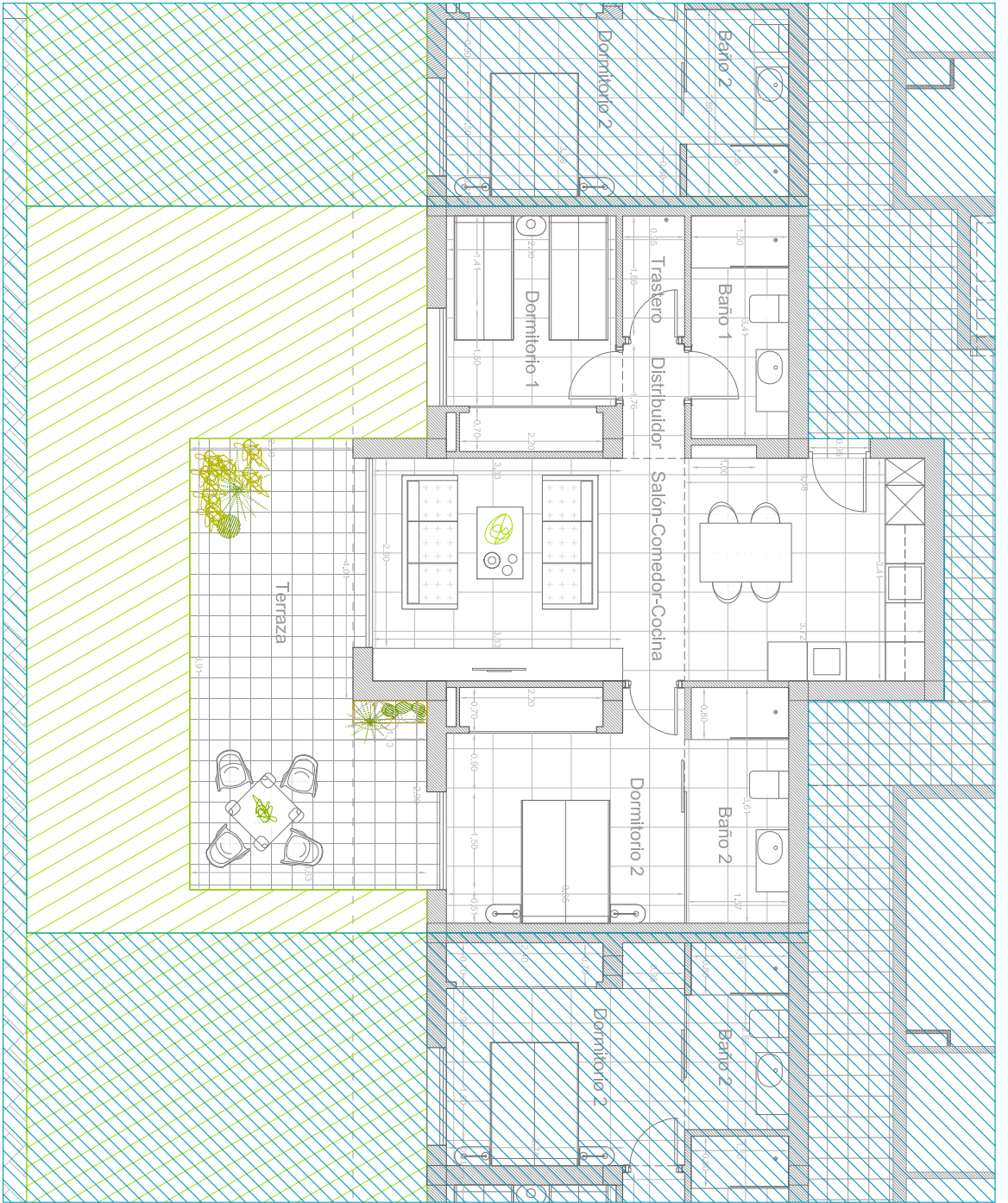

PLANTA SUBTERRÁNEA/UNDERGROUND FLOOR 802
 SUP. ÚTILES / USEFUL SURFACE

S.K.C. / D.R.K.	30,00 m ²	TERRAZA / TERRACE	20,70 m ²
DORMITORIO 1/ BEDROOM 1	9,20 m ²	DISTRIBUIDOR / CORRIDOR	1,70 m ²
BAÑO1/ BATH 1	5,10 m ²	TRASTERO / STORAGE	1,80 m ²
DORMITORIO 2/ BEDROOM 2	13,00 m ²		
BAÑO2/ BATH 2	5,60 m ²		

VIVIENDA TIPO 2X
 SUP. CONSTRUIDA: 72,80 m²

Nº DORMITORIOS: 2
 Nº BAÑOS: 2

SUP TERRAZAS: 20,70 m²



Planta tipo, que no incluye las áreas de uso común. Cada vivienda tiene su planta propia, que pueden variar ligeramente de la estándar. Los artículos de los muebles y enseres domésticos que aparecen en la planta son meramente decorativos. Esto no es un documento contractual. Este plano puede ser modificado por la dirección facultativa teniendo en cuenta la construcción o necesidades de proyecto.

Standard floor plan, which does not include the common use areas. Each residence has its own floor plan, which may vary slightly from the standard one. The furniture and household items that appear in the plan are merely for decorative purposes. This is not a contractual document. This plan can be modified by the Project Management Team according to construction or design needs.

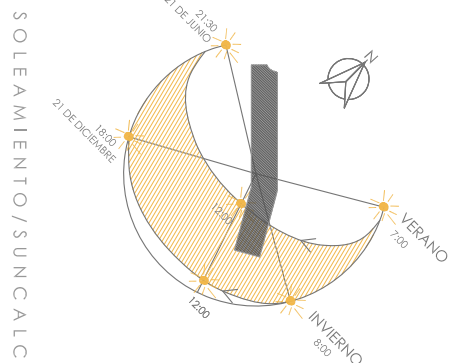
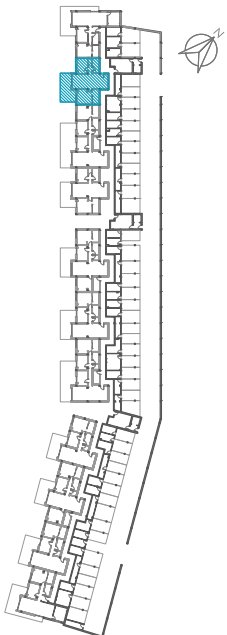

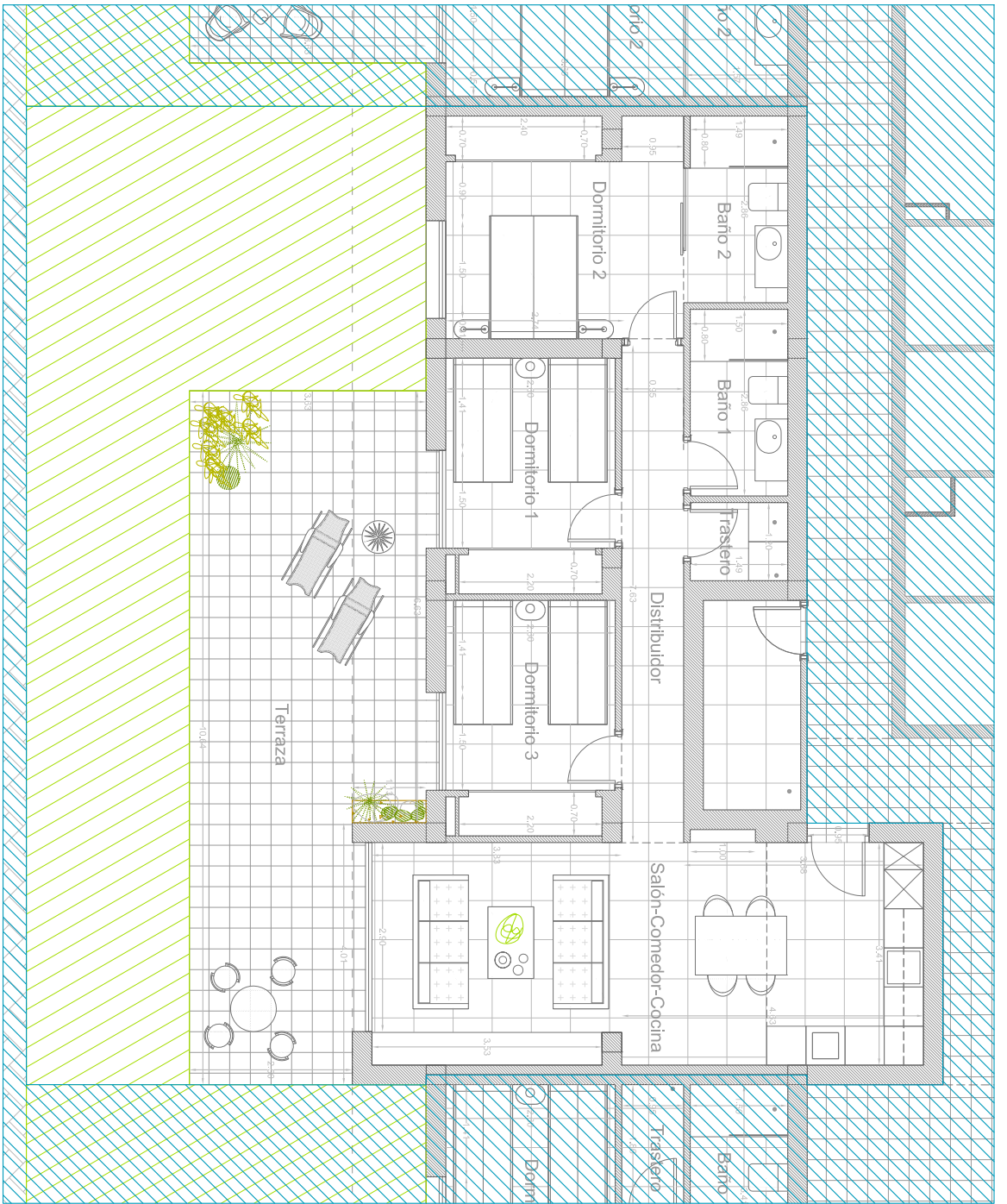

PLANTA SUBTERRÁNEA/UNDERGROUND FLOOR 803
 SUP. ÚTILES / USEFUL SURFACE

S.K.C. / D.R.K.	28,70 m ²
DORMITORIO 1/ BEDROOM 1	9,20 m ²
BAÑO1/ BATH 1	4,30 m ²
DORMITORIO 2/ BEDROOM 2	12,20 m ²
BAÑO2/ BATH 2	4,50 m ²
DORMITORIO 3/ BEDROOM 3	9,20 m ²

TERRAZA / TERRACE	35,30 m ²
DISTRIBUIDOR / CORRIDOR	7,30 m ²
TRASTERO / STORAGE	1,80 m ²

VIVIENDA TIPO 3L
 SUP. CONSTRUIDA: 87,50 m²

Nº DORMITORIOS: 3
 Nº BAÑOS: 2

SUP TERRAZAS: 35,30 m²



Planta tipo, que no incluye las áreas de uso común. Cada vivienda tiene su planta propia, que pueden variar ligeramente de la estándar. Los artículos de los muebles y enseres domésticos que aparecen en la planta son meramente decorativos. Esto no es un documento contractual. Este plano puede ser modificado por la dirección facultativa teniendo en cuenta la construcción o necesidades de proyecto

Standard floor plan, which does not include the common use areas. Each residence has its own floor plan, which may vary slightly from the standard one. The furniture and household items that appear in the plan are merely for decorative purposes. This is not a contractual document. This plan can be modified by the Project Management Team according to construction or design needs.

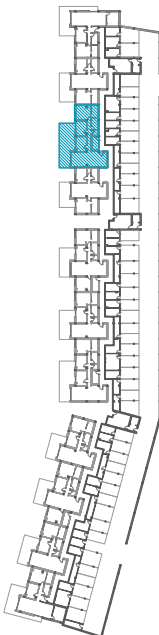

SOLEAMIENTO/SUNCALC

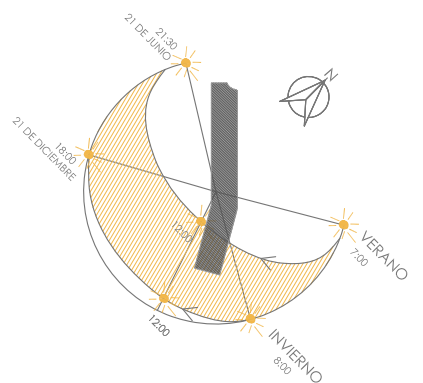

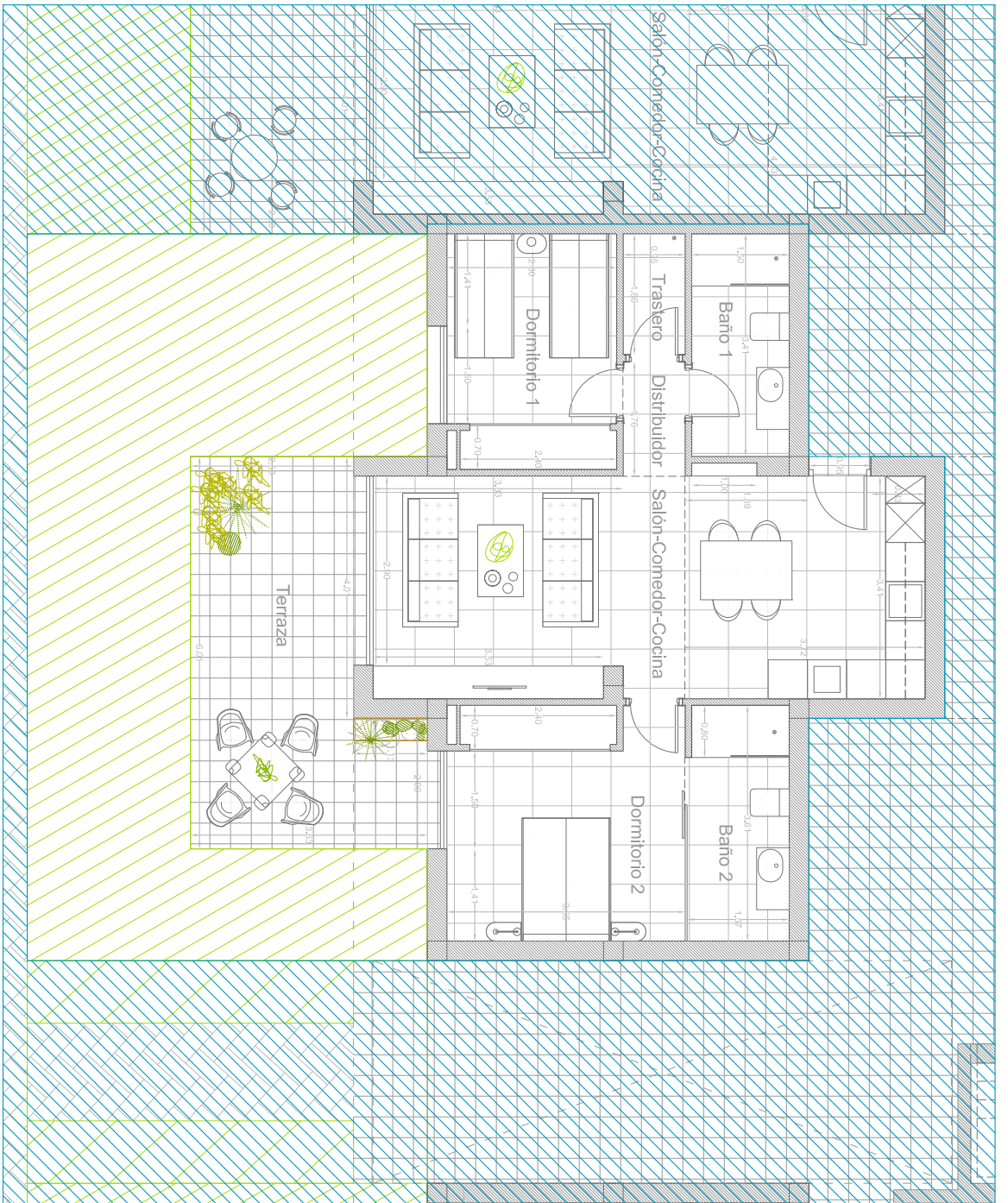

PLANTA SUBTERRÁNEA/UNDERGROUND FLOOR 804
 SUP. ÚTILES / USEFUL SURFACE

S.K.C. / D.R.K.
 DORMITORIO 1/ BEDROOM 1
 BAÑO1/ BATH 1
 DORMITORIO 2/ BEDROOM 2
 BAÑO2/ BATH 2

TERRAZA / TERRACE
 DISTRIBUIDOR / CORRIDOR
 TRASTERO / STORAGE

30,00 m²
 9,20 m²
 5,10 m²
 13,00 m²
 5,60 m²

20,70 m²
 1,70 m²
 1,80 m²

VIVIENDA TIPO 2X
 SUP. CONSTRUIDA: 72,80 m²

Nº DORMITORIOS: 2
 Nº BAÑOS: 2

SUP TERRAZAS: 20,70 m²



Planta tipo, que no incluye las áreas de uso común. Cada vivienda tiene su planta propia, que pueden variar ligeramente de la estándar. Los artículos de los muebles y enseres domésticos que aparecen en la planta son meramente decorativos. Esto no es un documento contractual. Este plano puede ser modificado por la dirección facultativa teniendo en cuenta la construcción o necesidades de proyecto

Standard floor plan, which does not include the common use areas. Each residence has its own floor plan, which may vary slightly from the standard one. The furniture and household items that appear in the plan are merely for decorative purposes. This is not a contractual document. This plan can be modified by the Project Management Team according to construction or design needs.

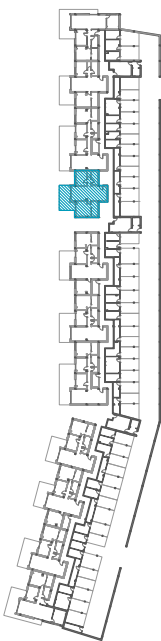

SOLEAMIENTO/SUNCALC

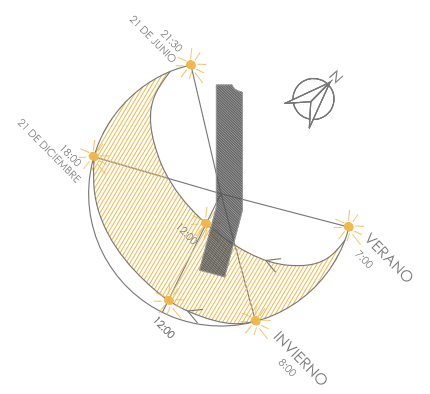

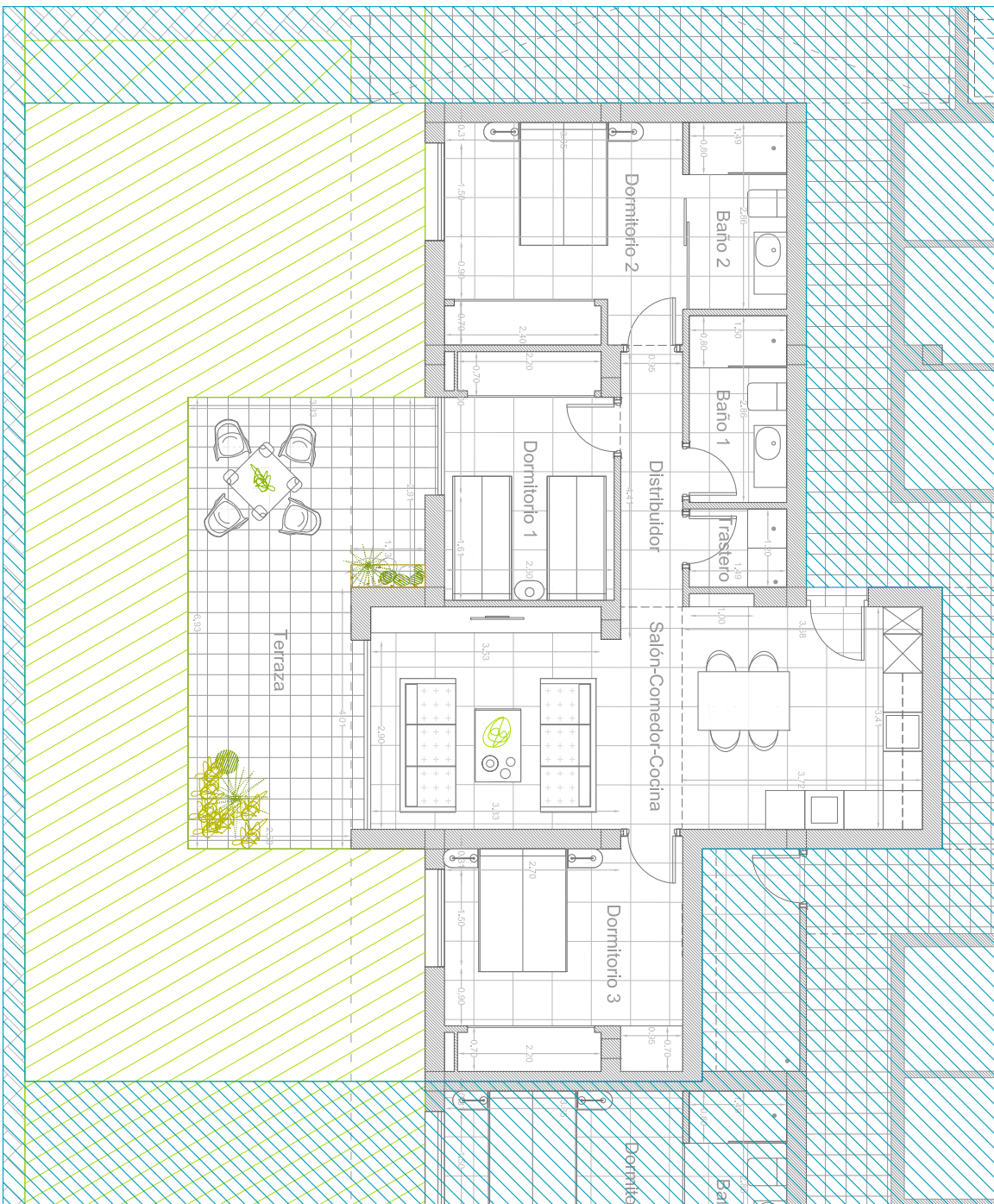

PLANTA SUBTERRÁNEA/UNDERGROUND FLOOR 805
 SUP. ÚTILES / USEFUL SURFACE

- S.K.C. / D.R.K.
- DORMITORIO 1/ BEDROOM 1 30,00 m²
- BAÑO1/ BATH 1 9,80 m²
- DORMITORIO 2/ BEDROOM 2 4,30 m²
- BAÑO2/ BATH 2 12,40 m²
- DORMITORIO 3/ BEDROOM 3 4,50 m²
- 12,40 m²

- TERRAZA / TERRACE 21,50 m²
- DISTRIBUIDOR / CORRIDOR 3,70 m²
- TRASTERO / STORAGE 1,80 m²

VIVIENDA TIPO 3X
 SUP. CONSTRUIDA: 87,70 m²

Nº DORMITORIOS: 3
 Nº BAÑOS: 2

SUP TERRAZAS: 21,50 m²



Planta tipo, que no incluye las áreas de uso común. Cada vivienda tiene su planta propia, que pueden variar ligeramente de la estándar. Los artículos de los muebles y enseres domésticos que aparecen en la planta son meramente decorativos. Esto no es un documento contractual. Este plano puede ser modificado por la dirección facultativa teniendo en cuenta la construcción o necesidades de proyecto

Standard floor plan, which does not include the common use areas. Each residence has its own floor plan, which may vary slightly from the standard one. The furniture and household items that appear in the plan are merely for decorative purposes. This is not a contractual document. This plan can be modified by the Project Management Team according to construction or design needs.

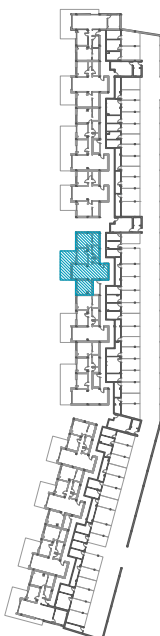

SOLEAMIENTO/SUNCALC

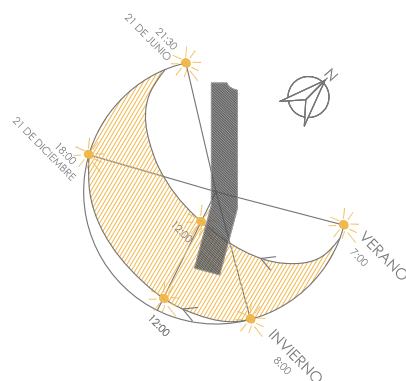

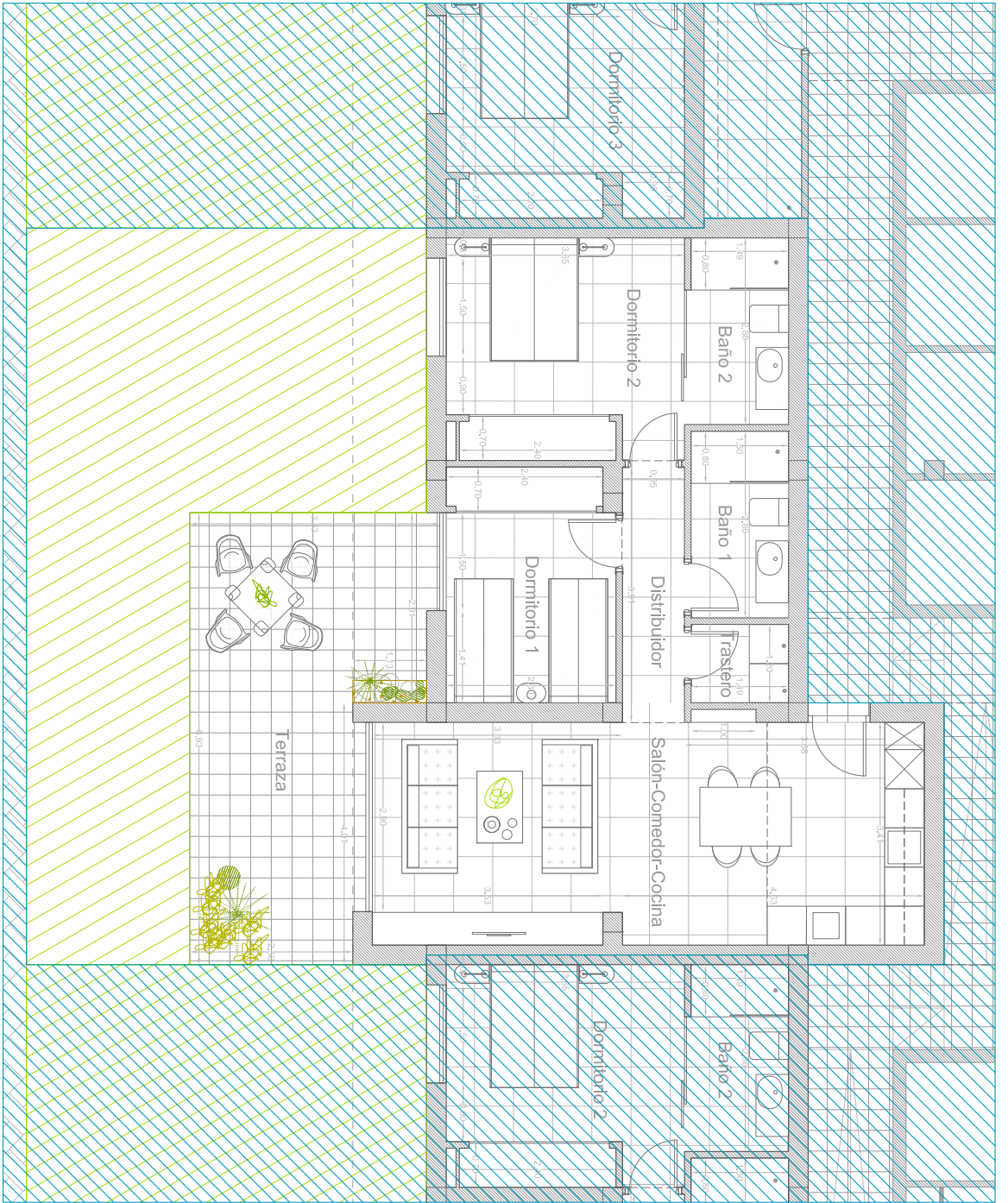

PLANTA SUBTERRÁNEA/UNDERGROUND FLOOR 806
 SUP. ÚTILES / USEFUL SURFACE

S.K.C. / D.R.K.	30,00 m ²	TERRAZA / TERRACE	21,50 m ²
DORMITORIO 1/ BEDROOM 1	9,30 m ²	DISTRIBUIDOR / CORRIDOR	3,70 m ²
BAÑO1/ BATH 1	4,30 m ²	TRASTERO / STORAGE	1,80 m ²
DORMITORIO 2/ BEDROOM 2	12,40 m ²		
BAÑO2/ BATH 2	4,50 m ²		

VIVIENDA TIPO 2L
 SUP. CONSTRUIDA: 72,80 m²

Nº DORMITORIOS: 2
 Nº BAÑOS: 2

SUP TERRAZAS: 21,50 m²

INTERIOR
 TERRAZA
 CÉSPED ARTIFICIAL
 JARDÍN

Planta tipo, que no incluye las áreas de uso común. Cada vivienda tiene su planta propia, que pueden variar ligeramente de la estándar. Los artículos de los muebles y enseres domésticos que aparecen en la planta son meramente decorativos. Esto no es un documento contractual. Este plano puede ser modificado por la dirección facultativa teniendo en cuenta la construcción o necesidades de proyecto

Standard floor plan, which does not include the common use areas. Each residence has its own floor plan, which may vary slightly from the standard one. The furniture and household items that appear in the plan are merely for decorative purposes. This is not a contractual document. This plan can be modified by the Project Management Team according to construction or design needs.

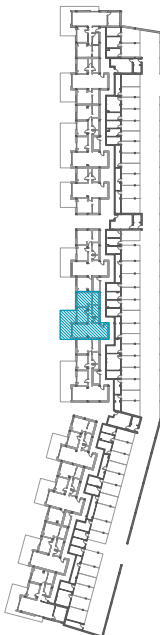

SOLEAMIENTO/SUNCALC

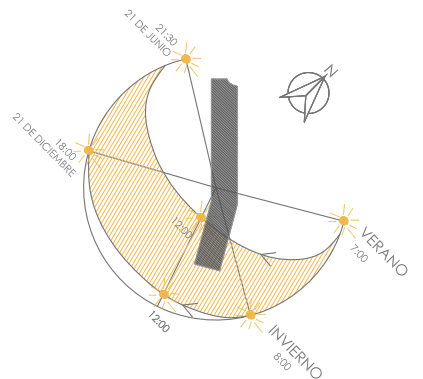

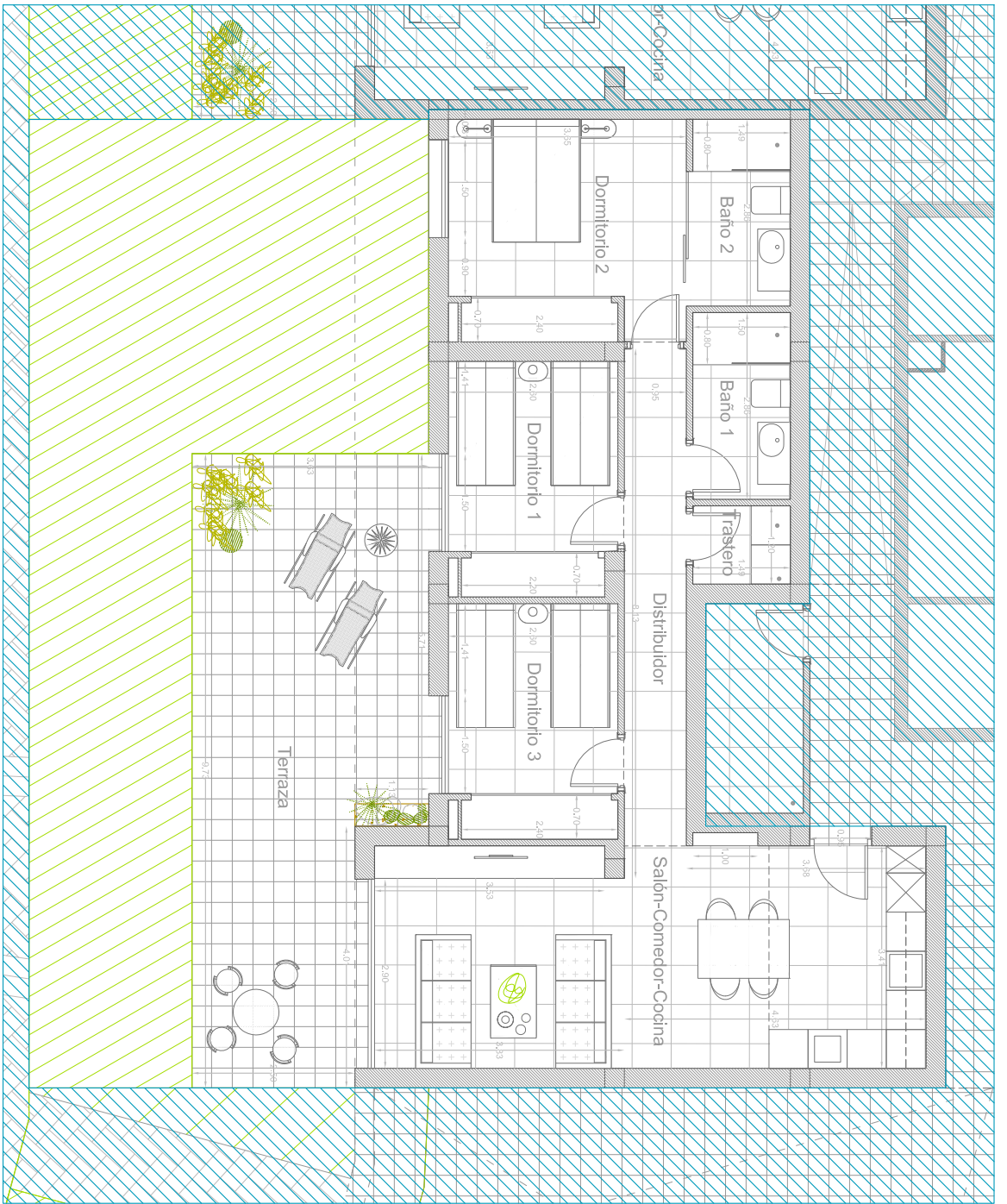

PLANTA SUBTERRÁNEA/UNDERGROUND FLOOR 807
 SUP. ÚTILES / USEFUL SURFACE

S.K.C. / D.R.K.
 DORMITORIO 1/ BEDROOM 1 28,70 m²
 BAÑO1/ BATH 1 4,30 m²
 DORMITORIO 2/ BEDROOM 2 12,20 m²
 BAÑO2/ BATH 2 4,50 m²
 DORMITORIO 3/ BEDROOM 3 9,20 m²

TERRAZA / TERRACE 35,30 m²
 DISTRIBUIDOR / CORRIDOR 7,30 m²
 TRASTERO / STORAGE 1,80 m²

VIVIENDA TIPO 3L
 SUP. CONSTRUIDA: 87,50 m²

Nº DORMITORIOS: 3
 Nº BAÑOS: 2

SUP TERRAZAS: 35,30 m²



Planta tipo, que no incluye las áreas de uso común. Cada vivienda tiene su planta propia, que pueden variar ligeramente de la estándar. Los artículos de los muebles y enseres domésticos que aparecen en la planta son meramente decorativos. Esto no es un documento contractual. Este plano puede ser modificado por la dirección facultativa teniendo en cuenta la construcción o necesidades de proyecto

Standard floor plan, which does not include the common use areas. Each residence has its own floor plan, which may vary slightly from the standard one. The furniture and household items that appear in the plan are merely for decorative purposes. This is not a contractual document. This plan can be modified by the Project Management Team according to construction or design needs.

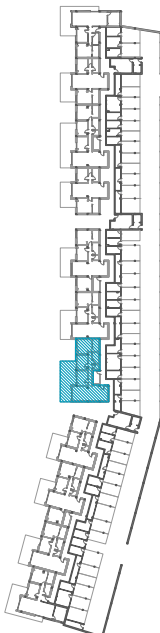

SOLEAMIENTO/SUNCALC

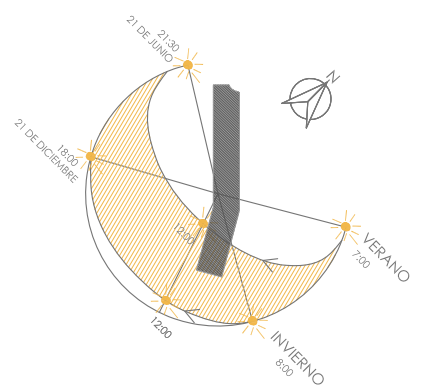

PLANTA SUBTERRÁNEA/UNDERGROUND FLOOR 808
 SUP. ÚTILES / USEFUL SURFACE

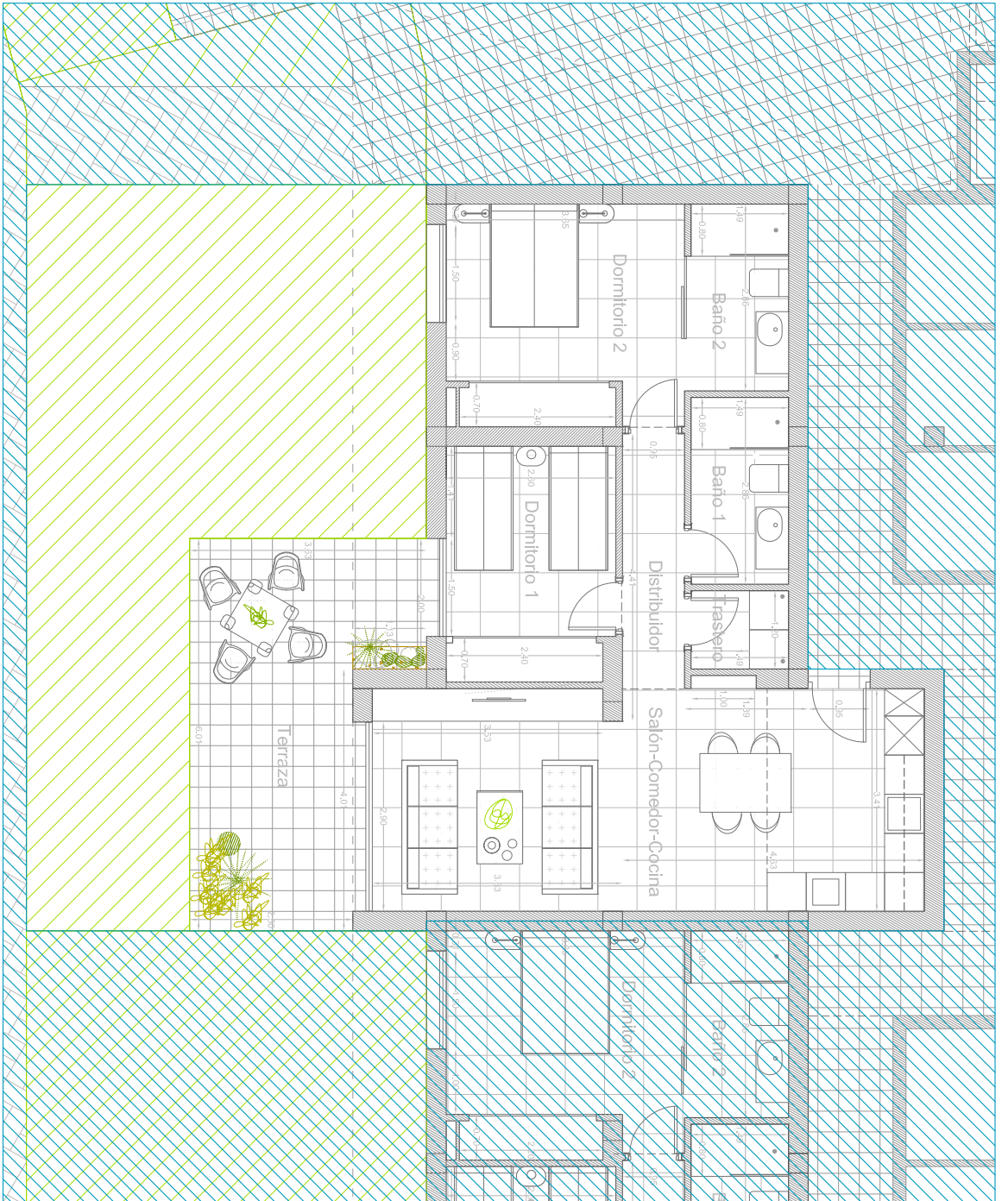

S.K.C. / D.R.K.
 DORMITORIO 1/ BEDROOM 1 30,00 m²
 BAÑO1/ BATH 1 4,30 m²
 DORMITORIO 2/ BEDROOM 2 12,40 m²
 BAÑO2/ BATH 2 4,50 m²

TERRAZA / TERRACE 21,50 m²
 DISTRIBUIDOR / CORRIDOR 3,70 m²
 TRASTERO / STORAGE 1,80 m²

VIVIENDA TIPO 2L
 SUP. CONSTRUIDA: 72,80 m²

Nº DORMITORIOS: 2
 Nº BAÑOS: 2

SUP TERRAZAS: 21,50 m²

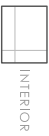

Planta tipo, que no incluye las áreas de uso común. Cada vivienda tiene su planta propia, que pueden variar ligeramente de la estándar. Los artículos de los muebles y enseres domésticos que aparecen en la planta son meramente decorativos. Esto no es un documento contractual. Este plano puede ser modificado por la dirección facultativa teniendo en cuenta la construcción o necesidades de proyecto.

Standard floor plan, which does not include the common use areas. Each residence has its own floor plan, which may vary slightly from the standard one. The furniture and household items that appear in the plan are merely for decorative purposes. This is not a contractual document. This plan can be modified by the Project Management Team according to construction or design needs.

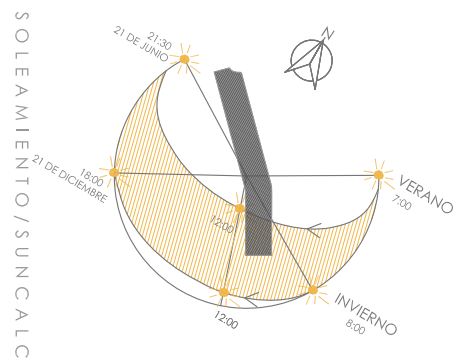
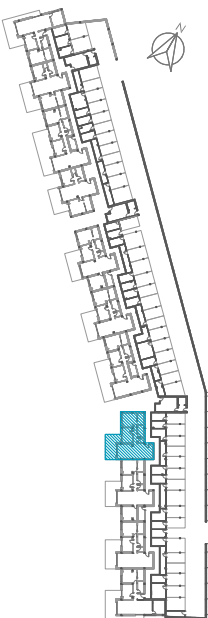

PLANTA SUBTERRÁNEA/UNDERGROUND FLOOR 809
 SUP. ÚTILES / USEFUL SURFACE

- S.K.C. / D.R.K.
- DORMITORIO 1/ BEDROOM 1
- BAÑO1/ BATH 1
- DORMITORIO 2/ BEDROOM 2
- BAÑO2/ BATH 2
- DORMITORIO 3/ BEDROOM 3

- TERRAZA / TERRACE
- DISTRIBUIDOR / CORRIDOR
- TRASTERO / STORAGE

- 30,00 m²
- 9,80 m²
- 4,30 m²
- 12,40 m²
- 4,50 m²
- 12,40 m²

- 21,50 m²
- 3,70 m²
- 1,80 m²

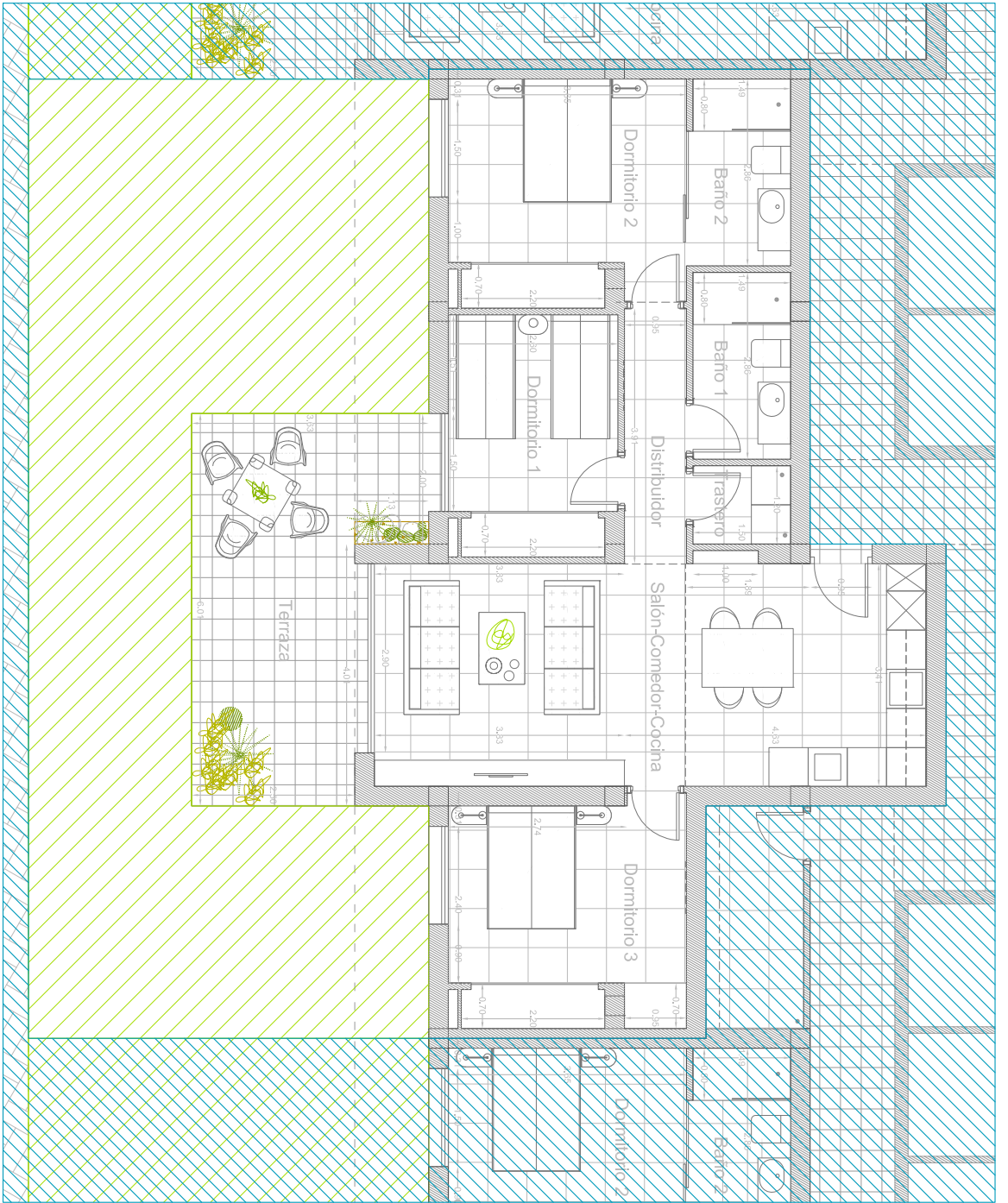

VIVIENDA TIPO 3X
 SUP. CONSTRUIDA: 87,70 m²

Nº DORMITORIOS: 3
 Nº BAÑOS: 2

SUP TERRAZAS: 21,50 m²



Planta tipo, que no incluye las áreas de uso común. Cada vivienda tiene su planta propia, que pueden variar ligeramente de la estándar. Los artículos de los muebles y enseres domésticos que aparecen en la planta son meramente decorativos. Esto no es un documento contractual. Este plano puede ser modificado por la dirección facultativa teniendo en cuenta la construcción o necesidades de proyecto.

Standard floor plan, which does not include the common use areas. Each residence has its own floor plan, which may vary slightly from the standard one. The furniture and household items that appear in the plan are merely for decorative purposes. This is not a contractual document. This plan can be modified by the Project Management Team according to construction or design needs.

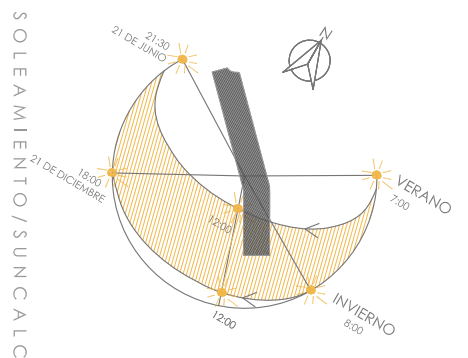
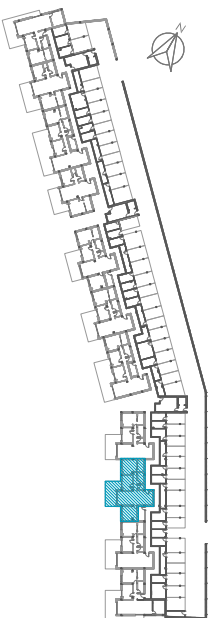

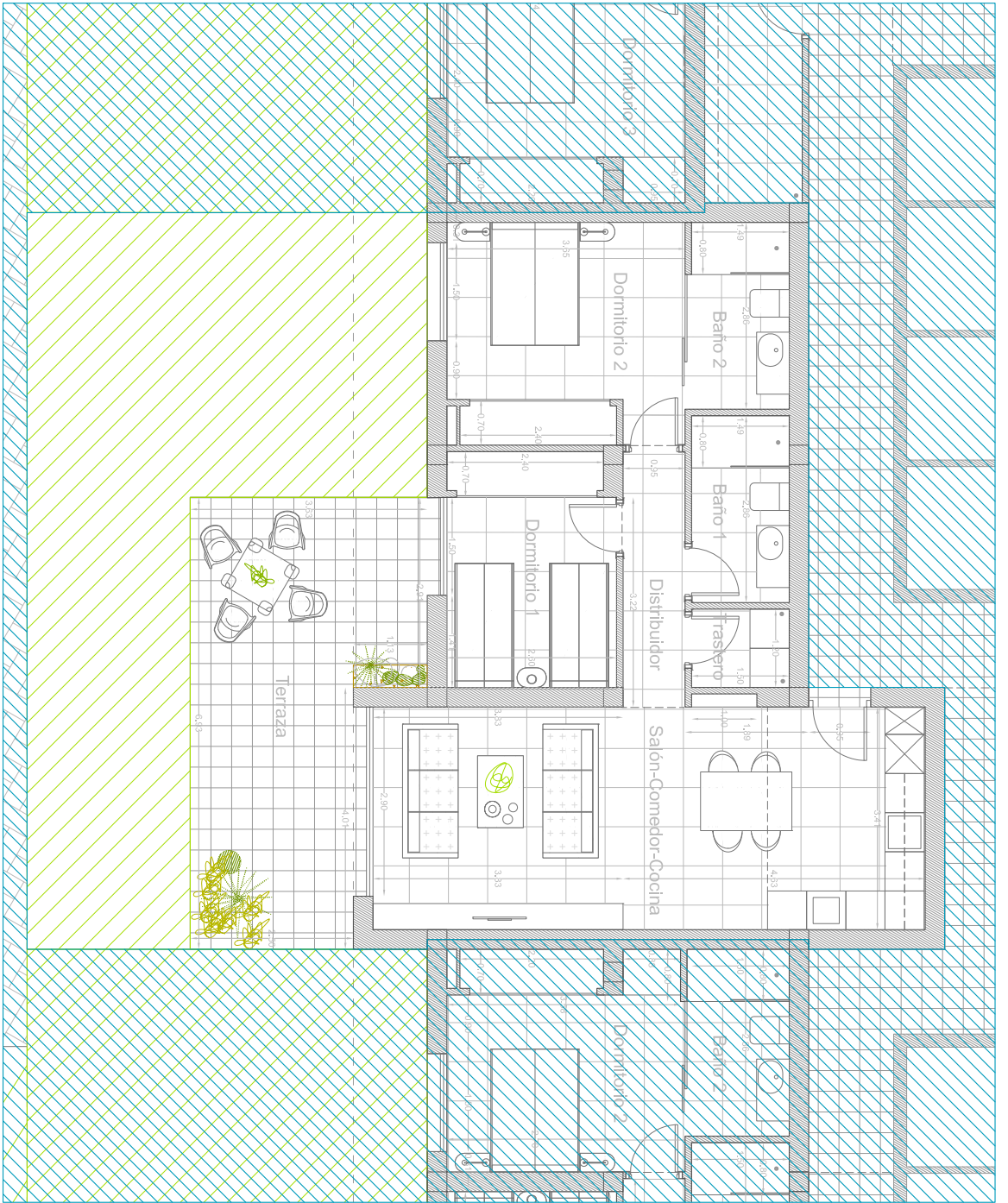

PLANTA SUBTERRÁNEA/UNDERGROUND FLOOR 810
 SUP. ÚTILES / USEFUL SURFACE

S.K.C. / D.R.K.
 DORMITORIO 1/ BEDROOM 1 30,00 m²
 BAÑO1/ BATH 1 4,30 m²
 DORMITORIO 2/ BEDROOM 2 12,40 m²
 BAÑO2/ BATH 2 4,50 m²

TERRAZA / TERRACE 21,50 m²
 DISTRIBUIDOR / CORRIDOR 3,70 m²
 TRASTERO / STORAGE 1,80 m²

VIVIENDA TIPO 2L
 SUP. CONSTRUIDA: 72,80 m²

Nº DORMITORIOS: 2
 Nº BAÑOS: 2

SUP TERRAZAS: 21,50 m²

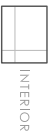

Planta tipo, que no incluye las áreas de uso común. Cada vivienda tiene su planta propia, que pueden variar ligeramente de la estándar. Los artículos de los muebles y enseres domésticos que aparecen en la planta son meramente decorativos. Esto no es un documento contractual. Este plano puede ser modificado por la dirección facultativa teniendo en cuenta la construcción o necesidades de proyecto

Standard floor plan, which does not include the common use areas. Each residence has its own floor plan, which may vary slightly from the standard one. The furniture and household items that appear in the plan are merely for decorative purposes. This is not a contractual document. This plan can be modified by the Project Management Team according to construction or design needs.

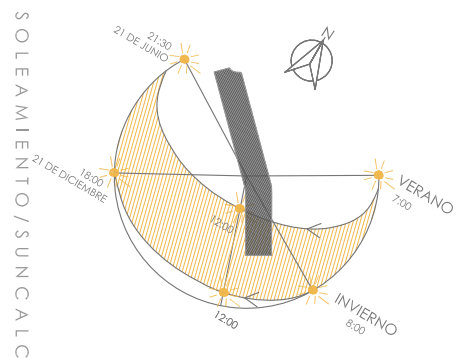
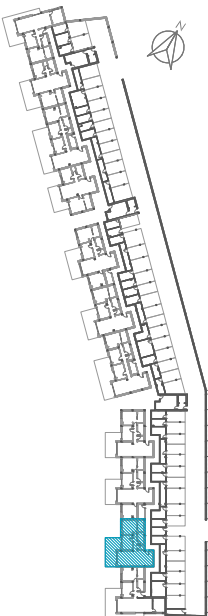



PLANTA SUBTERRÁNEA/UNDERGROUND FLOOR 811
 SUP. ÚTILES / USEFUL SURFACE

- S.K.C. / D.R.K.
- DORMITORIO 1/ BEDROOM 1 26,60 m²
- BAÑO1/ BATH 1 9,80 m²
- DORMITORIO 2/ BEDROOM 2 4,30 m²
- BAÑO2/ BATH 2 12,20 m²
- DORMITORIO 3/ BEDROOM 3 4,50 m²
- 9,90 m²

- TERRAZA / TERRACE 27,80 m²
- DISTRIBUIDOR / CORRIDOR 3,70 m²
- ACCESO / ENTRANCE 2,20 m²

VIVIENDA TIPO 3LE
 SUP. CONSTRUIDA: 83,30 m²

Nº DORMITORIOS: 3
 Nº BAÑOS: 2

SUP TERRAZAS: 27,80 m²



Planta tipo, que no incluye las áreas de uso común. Cada vivienda tiene su planta propia, que pueden variar ligeramente de la estándar. Los artículos de los muebles y enseres domésticos que aparecen en la planta son meramente decorativos. Esto no es un documento contractual. Este plano puede ser modificado por la dirección facultativa teniendo en cuenta la construcción o necesidades de proyecto.

Standard floor plan, which does not include the common use areas. Each residence has its own floor plan, which may vary slightly from the standard one. The furniture and household items that appear in the plan are merely for decorative purposes. This is not a contractual document. This plan can be modified by the Project Management Team according to construction or design needs.

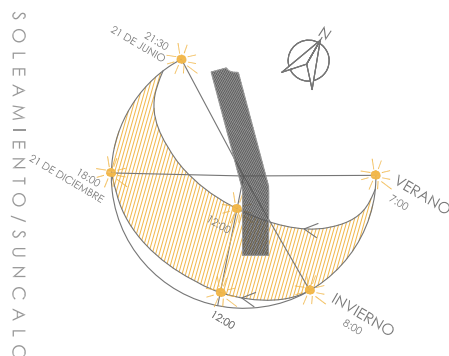
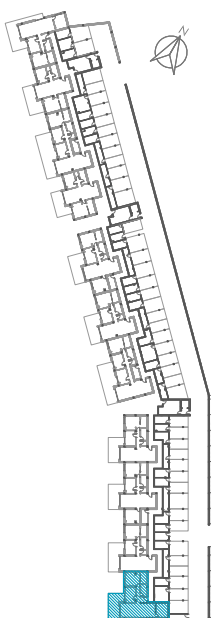

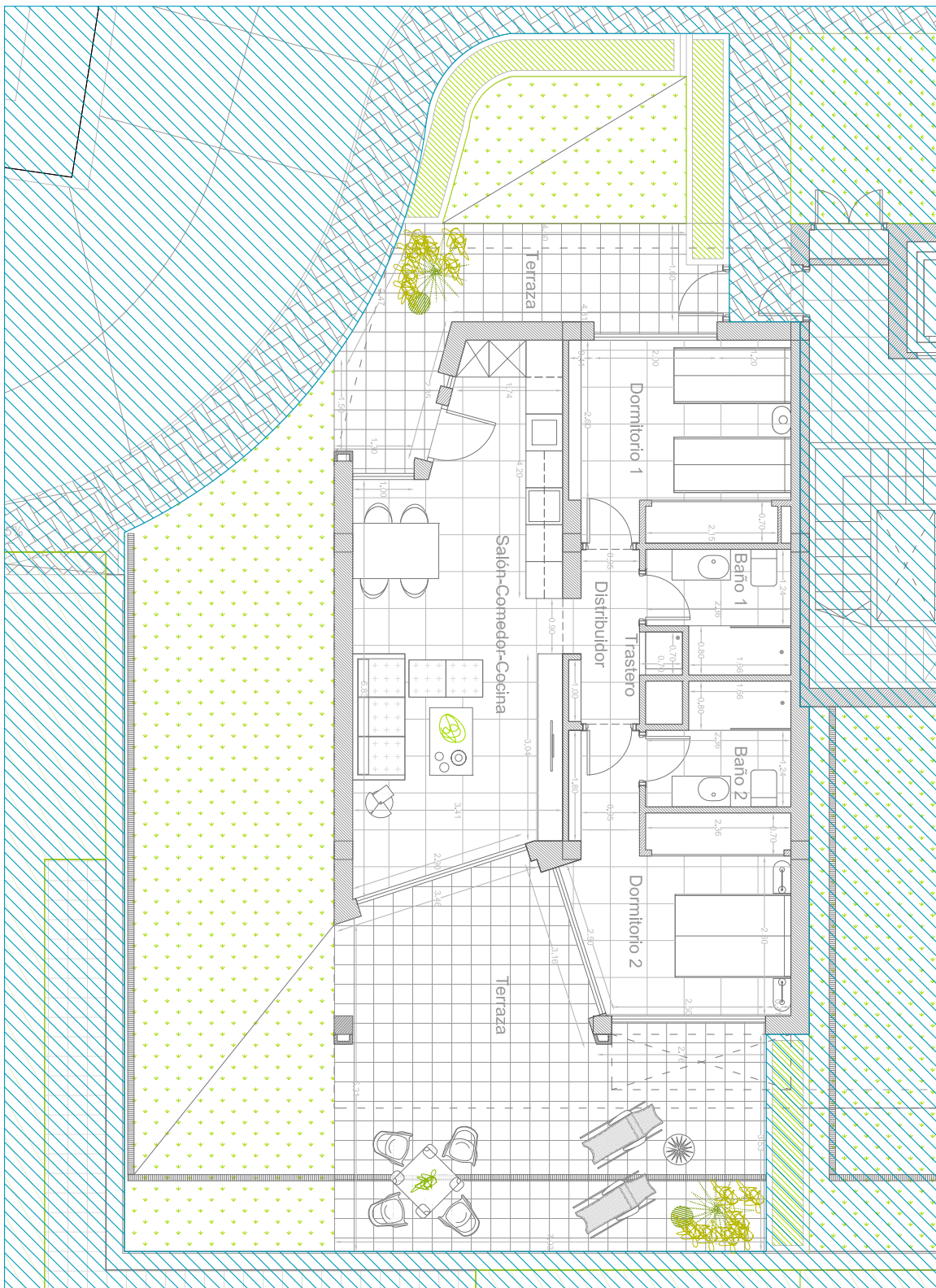

PLANTA BAJA/GROUND FLOOR 812

SUP. ÚTILES / USEFUL SURFACE

- S.K.C. / D.R.K.
- DORMITORIO 1/ BEDROOM 1
- BAÑO1/ BATH 1
- DORMITORIO 2/ BEDROOM 2
- BAÑO2/ BATH 2

- TERRAZA / TERRACE
- DISTRIBUIDOR / CORRIDOR
- TRASTERO / STORAGE

- 26,00 m²
- 12,00 m²
- 4,30 m²
- 12,80 m²
- 4,30 m²
- 111,00 m²
- 3,00 m²
- 1,00 m²

VIVIENDA TIPO 2D
SUP. CONSTRUIDA: 70,00 m²

Nº DORMITORIOS: 2
Nº BAÑOS: 2

SUP TERRAZAS: 111,00 m²

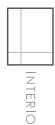

Planta tipo, que no incluye las áreas de uso común. Cada vivienda tiene su planta propia, que pueden variar ligeramente de la estándar. Los artículos de los muebles y enseres domésticos que aparecen en la planta son meramente decorativos. Esto no es un documento contractual. Este plano puede ser modificado por la dirección facultativa teniendo en cuenta la construcción o necesidades de proyecto.

Standard floor plan, which does not include the common use areas. Each residence has its own floor plan, which may vary slightly from the standard one. The furniture and household items that appear in the plan are merely for decorative purposes. This is not a contractual document. This plan can be modified by the Project Management Team according to construction or design needs.

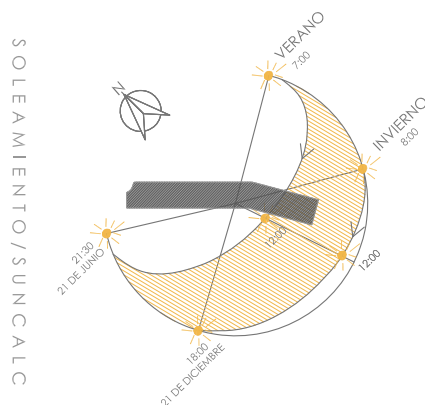
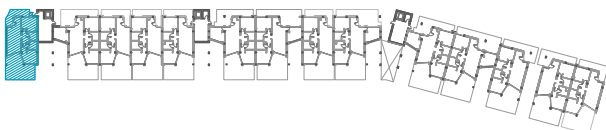

PLANTA BAJA/GROUND FLOOR
 SUP. ÚTILES / USEFUL SURFACE

813

S.K.C. / D.R.K.
 DORMITORIO 1/ BEDROOM 1 26,00 m²
 BAÑO1/ BATH 1 12,00 m²
 DORMITORIO 2/ BEDROOM 2 4,30 m²
 BAÑO2/ BATH 2 12,80 m²
 DORMITORIO 3/ BEDROOM 3 4,30 m²
 11,60 m²

TERRAZA / TERRACE
 DISTRIBUIDOR / CORRIDOR 155,00 m²
 TRASTERO / STORAGE 3,00 m²
 1,00 m²

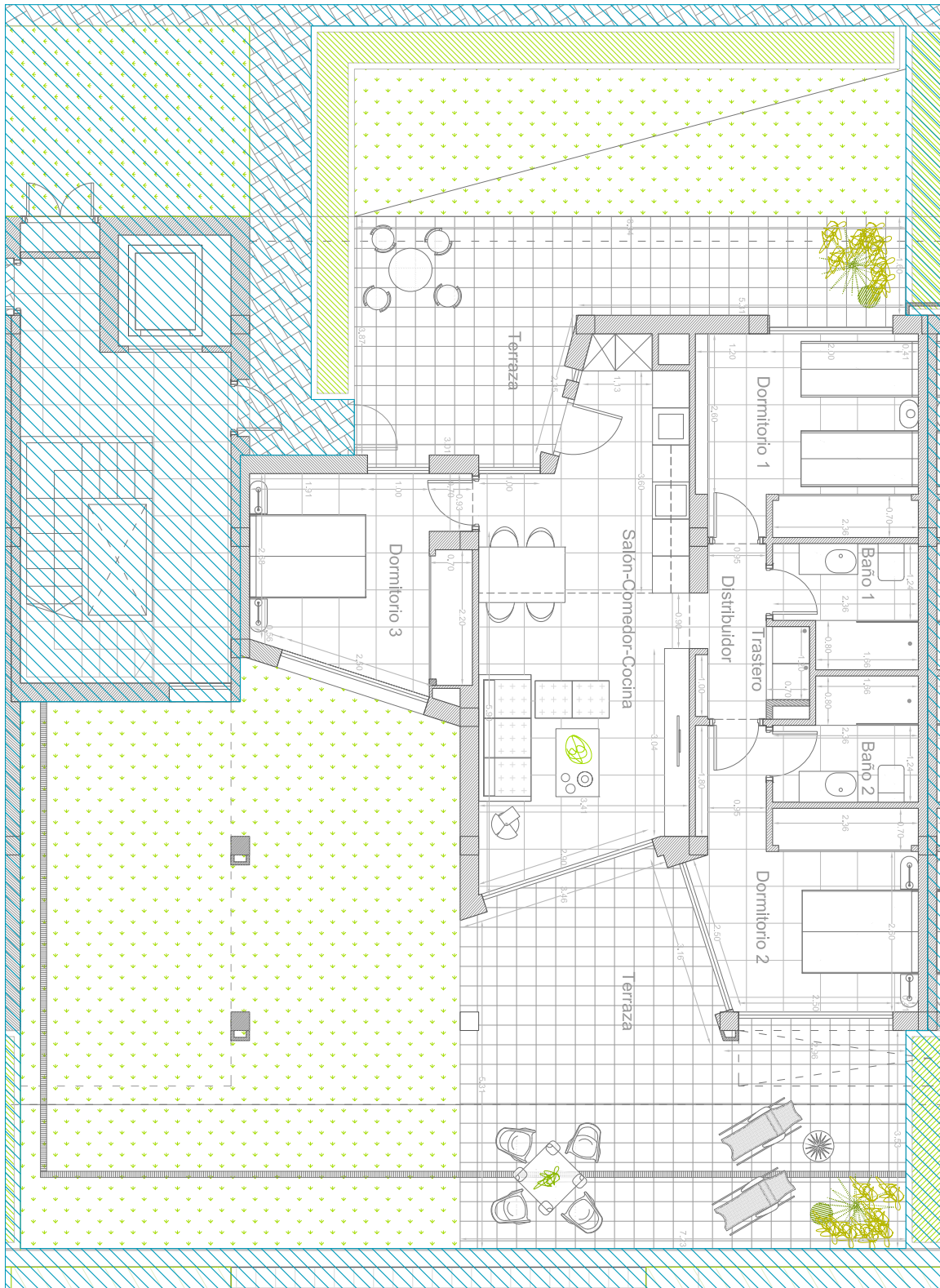

VIVIENDA TIPO 3DA
 SUP. CONSTRUIDA: 83,70 m²

Nº DORMITORIOS: 3
 Nº BAÑOS: 2

SUP TERRAZAS: 155,00 m²



Planta tipo, que no incluye las áreas de uso común. Cada vivienda tiene su planta propia, que pueden variar ligeramente de la estándar. Los artículos de los muebles y enseres domésticos que aparecen en la planta son meramente decorativos. Esto no es un documento contractual. Este plano puede ser modificado por la dirección facultativa teniendo en cuenta la construcción o necesidades de proyecto

Standard floor plan, which does not include the common use areas. Each residence has its own floor plan, which may vary slightly from the standard one. The furniture and household items that appear in the plan are merely for decorative purposes. This is not a contractual document. This plan can be modified by the Project Management Team according to construction or design needs.

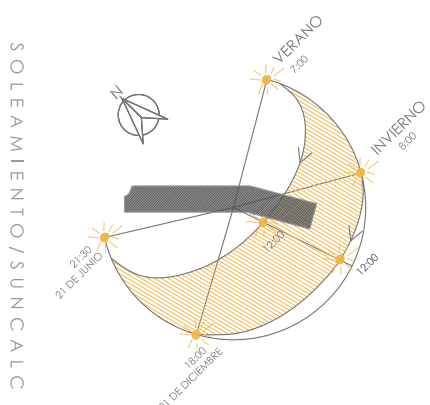
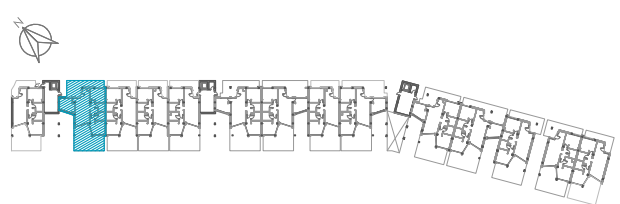

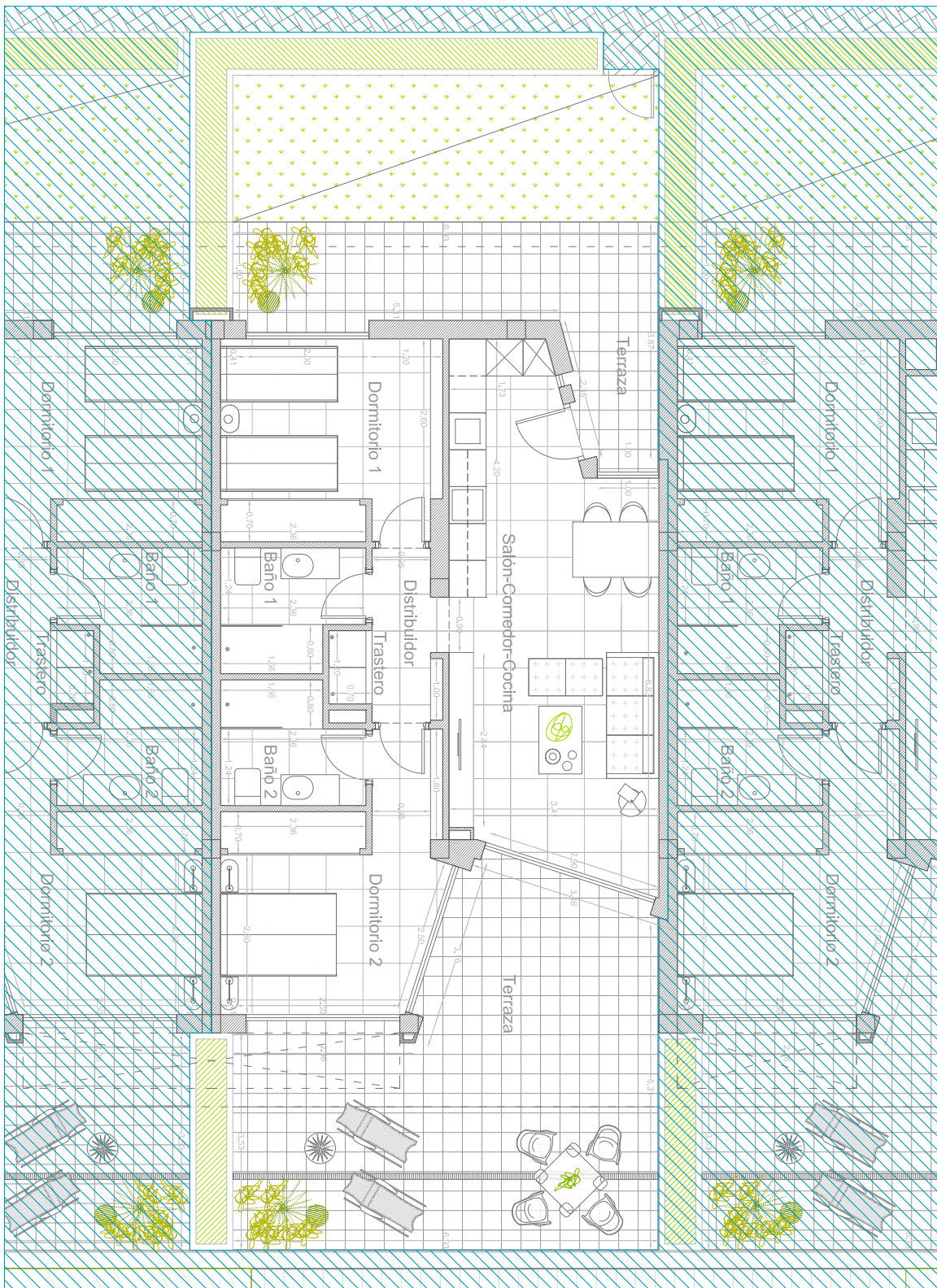

PLANTA BAJA/GROUND FLOOR 814
 SUP. ÚTILES / USEFUL SURFACE

- S.K.C. / D.R.K.
- DORMITORIO 1/ BEDROOM 1 12,00 m²
- BAÑO1/ BATH 1 4,30 m²
- DORMITORIO 2/ BEDROOM 2 12,80 m²
- BAÑO2/ BATH 2 4,30 m²

- TERRAZA / TERRACE 26,00 m²
- DISTRIBUIDOR / CORRIDOR 12,00 m²
- TRASTERO / STORAGE 4,30 m²

814

VIVIENDA TIPO 2D
 SUP. CONSTRUIDA: 70,00 m²

Nº DORMITORIOS: 2
 Nº BAÑOS: 2

SUP TERRAZAS: 77,00 m²

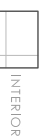

INTERIOR

TERRAZA

CÉSPED ARTIFICIAL

JARDIN

Planta tipo, que no incluye las áreas de uso común. Cada vivienda tiene su planta propia, que pueden variar ligeramente de la estándar. Los artículos de los muebles y enseres domésticos que aparecen en la planta son meramente decorativos. Esto no es un documento contractual. Este plano puede ser modificado por la dirección facultativa teniendo en cuenta la construcción o necesidades de proyecto

Standard floor plan, which does not include the common use areas. Each residence has its own floor plan, which may vary slightly from the standard one. The furniture and household items that appear in the plan are merely for decorative purposes. This is not a contractual document. This plan can be modified by the Project Management Team according to construction or design needs.

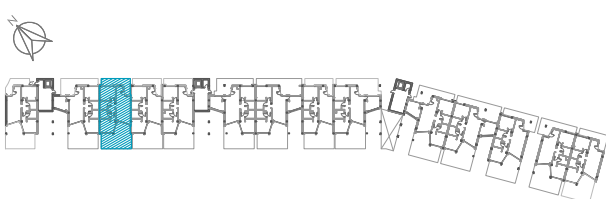
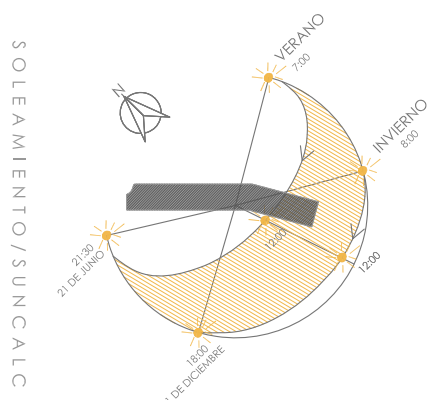





PLANTA BAJA/GROUND FLOOR 815
 SUP. ÚTILES / USEFUL SURFACE

S.K.C. / D.R.K.	26,00 m ²	TERRAZA / TERRACE	77,00 m ²
DORMITORIO 1/ BEDROOM 1	12,00 m ²	DISTRIBUIDOR / CORRIDOR	3,00 m ²
BAÑO1/ BATH 1	4,30 m ²	TRASTERO / STORAGE	1,00 m ²
DORMITORIO 2/ BEDROOM 2	12,80 m ²		
BAÑO2/ BATH 2	4,30 m ²		

VIVIENDA TIPO 2D
 SUP. CONSTRUIDA: 70,00 m²

Nº DORMITORIOS: 2
 Nº BAÑOS: 2

SUP TERRAZAS: 77,00 m²

-  INTERIOR
-  TERRAZA
-  CÉSPED ARTIFICIAL
-  LARJÍN

Planta tipo, que no incluye las áreas de uso común. Cada vivienda tiene su planta propia, que pueden variar ligeramente de la estándar. Los artículos de los muebles y enseres domésticos que aparecen en la planta son meramente decorativos. Esto no es un documento contractual. Este plano puede ser modificado por la dirección facultativa teniendo en cuenta la construcción o necesidades de proyecto.

Standard floor plan, which does not include the common use areas. Each residence has its own floor plan, which may vary slightly from the standard one. The furniture and household items that appear in the plan are merely for decorative purposes. This is not a contractual document. This plan can be modified by the Project Management Team according to construction or design needs.

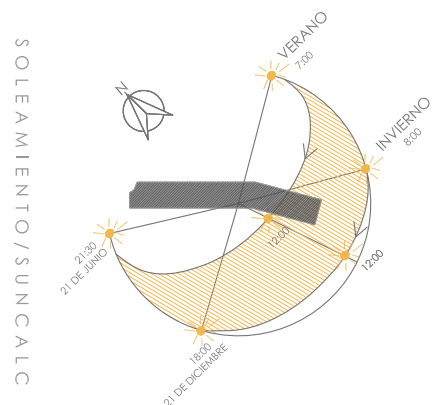
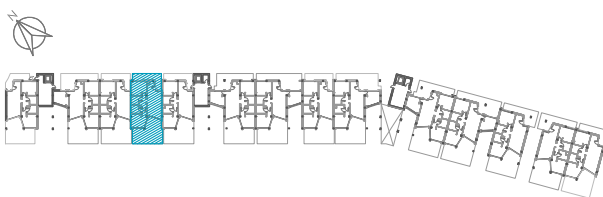

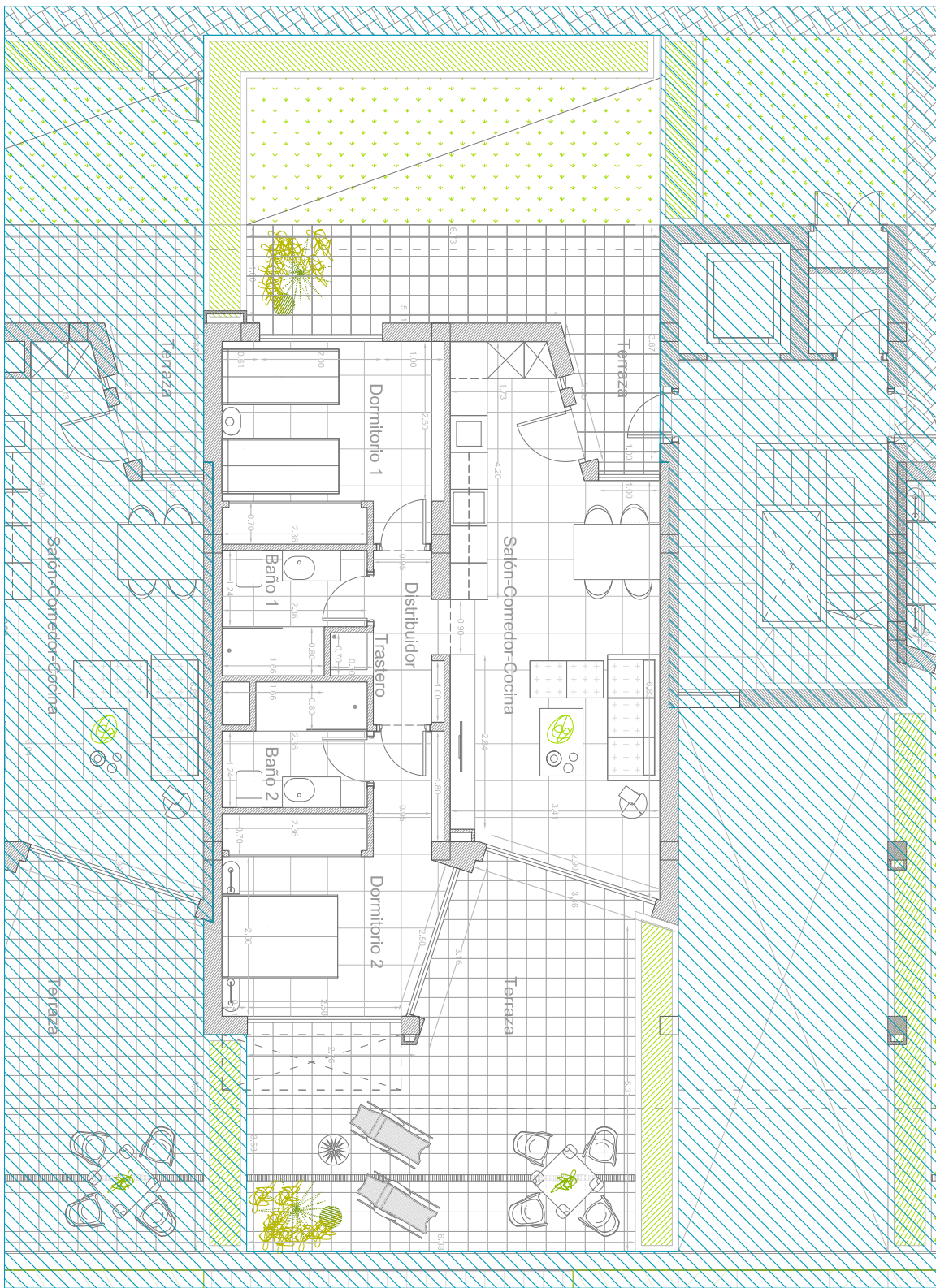

PLANTA BAJA/GROUND FLOOR 816
 SUP. ÚTILES / USEFUL SURFACE

S.K.C. / D.R.K.
 DORMITORIO 1/ BEDROOM 1 26,00 m²
 BAÑO1/ BATH 1 12,00 m²
 DORMITORIO 2/ BEDROOM 2 4,30 m²
 BAÑO2/ BATH 2 12,80 m²
 4,30 m²

TERRAZA / TERRACE 77,00 m²
 DISTRIBUIDOR / CORRIDOR 3,00 m²
 TRASTERO / STORAGE 1,00 m²

VIVIENDA TIPO 2D
 SUP. CONSTRUIDA: 70,00 m²

Nº DORMITORIOS: 2
 Nº BAÑOS: 2

SUP TERRAZAS: 77,00 m²



Planta tipo, que no incluye las áreas de uso común. Cada vivienda tiene su planta propia, que pueden variar ligeramente de la estándar. Los artículos de los muebles y enseres domésticos que aparecen en la planta son meramente decorativos. Esto no es un documento contractual. Este plano puede ser modificado por la dirección facultativa teniendo en cuenta la construcción o necesidades de proyecto.

Standard floor plan, which does not include the common use areas. Each residence has its own floor plan, which may vary slightly from the standard one. The furniture and household items that appear in the plan are merely for decorative purposes. This is not a contractual document. This plan can be modified by the Project Management Team according to construction or design needs.

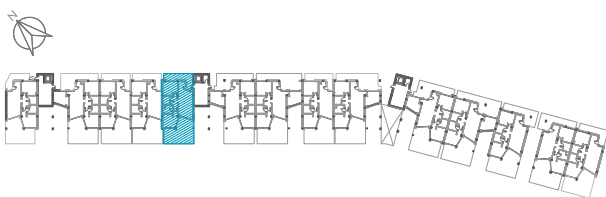
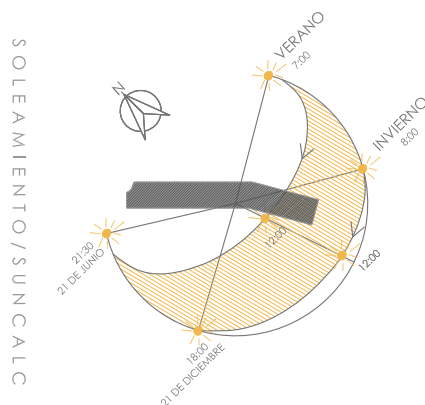

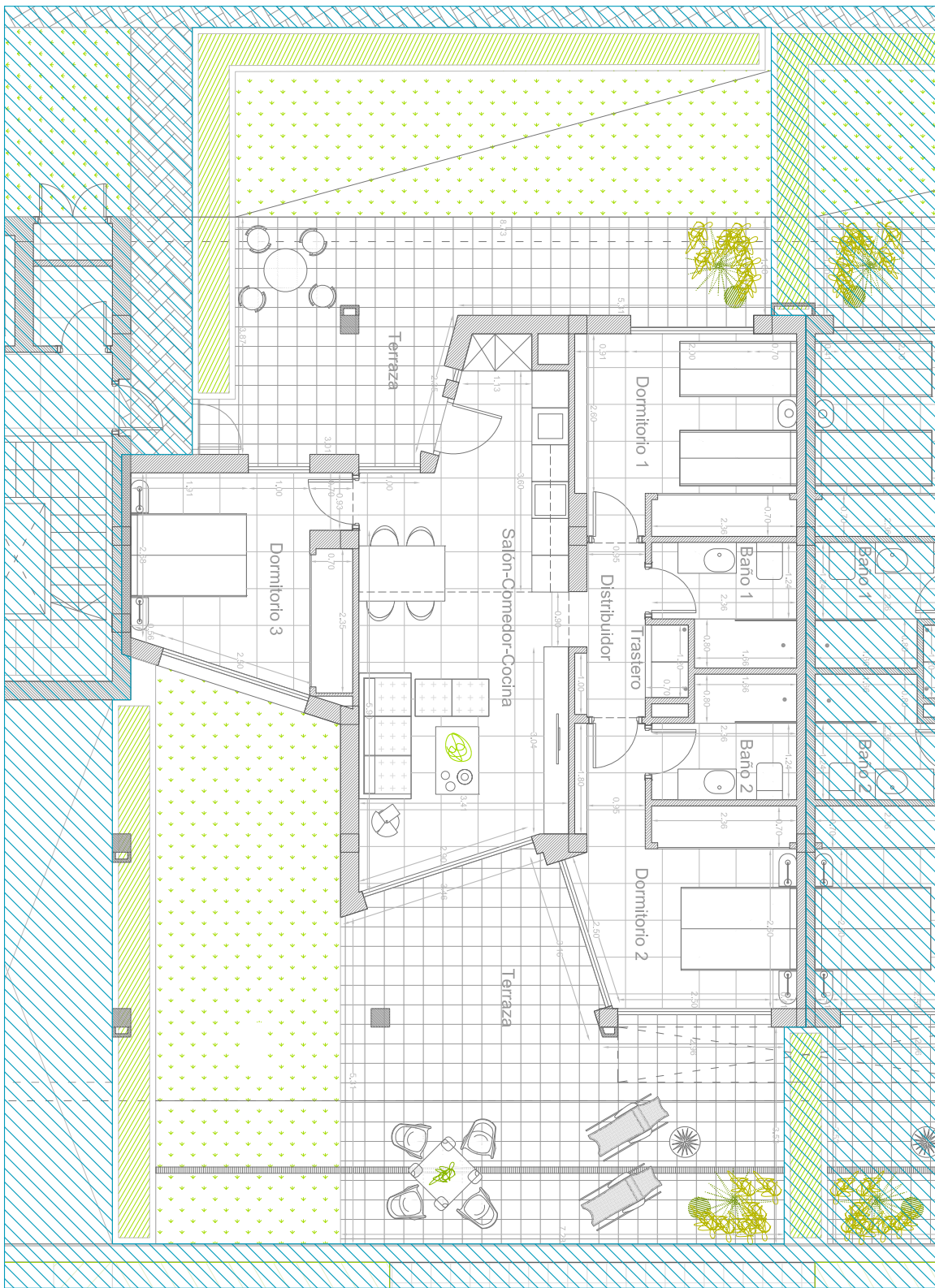

PLANTA BAJA/GROUND FLOOR 817
 SUP. ÚTILES / USEFUL SURFACE

- S.K.C. / D.R.K.
- DORMITORIO 1/ BEDROOM 1 26,00 m²
- BAÑO1/ BATH 1 12,00 m²
- DORMITORIO 2/ BEDROOM 2 4,30 m²
- BAÑO2/ BATH 2 12,80 m²
- DORMITORIO 3/ BEDROOM 3 4,30 m²
- 11,60 m²

- TERRAZA / TERRACE 129,00 m²
- DISTRIBUIDOR / CORRIDOR 3,00 m²
- TRASTERO / STORAGE 1,00 m²

VIVIENDA TIPO 3DA
 SUP. CONSTRUIDA: 83,70 m²
 Nº DORMITORIOS: 3
 Nº BAÑOS: 2

SUP TERRAZAS: 129,00 m²

INTERIOR
 TERRAZA
 CÉSPED ARTIFICIAL
 JARDIN

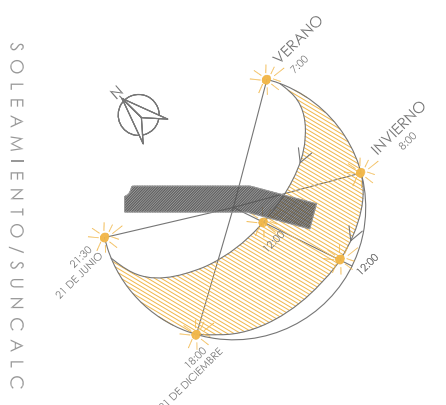

Planta tipo, que no incluye las áreas de uso común. Cada vivienda tiene su planta propia, que pueden variar ligeramente de la estándar. Los artículos de los muebles y enseres domésticos que aparecen en la planta son meramente decorativos. Esto no es un documento contractual. Este plano puede ser modificado por la dirección facultativa teniendo en cuenta la construcción o necesidades de proyecto

Standard floor plan, which does not include the common use areas. Each residence has its own floor plan, which may vary slightly from the standard one. The furniture and household items that appear in the plan are merely for decorative purposes. This is not a contractual document. This plan can be modified by the Project Management Team according to construction or design needs.

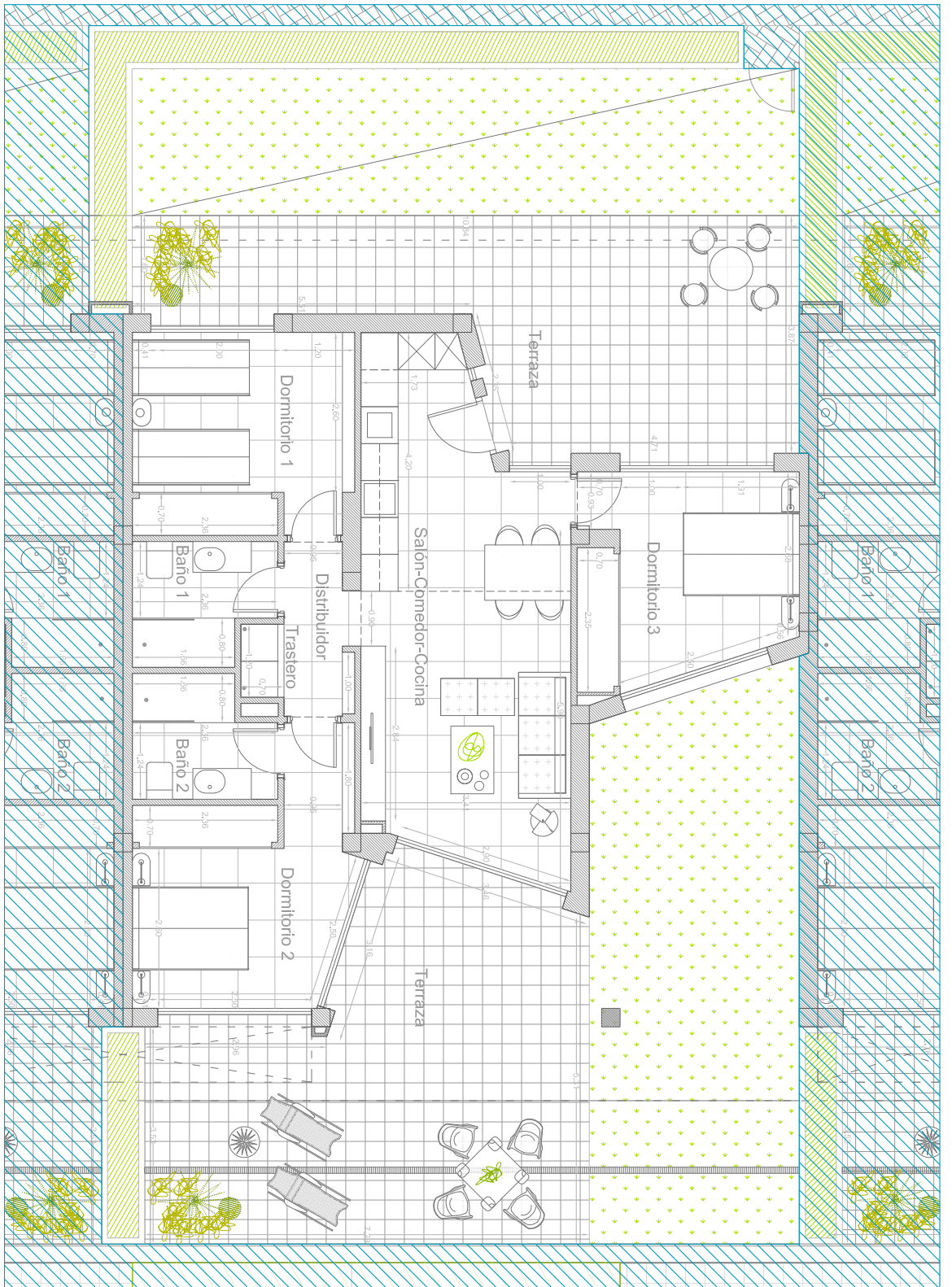

PLANTA BAJA/GROUND FLOOR 818
 SUP. ÚTILES / USEFUL SURFACE

- S.K.C. / D.R.K. 26,00 m²
- DORMITORIO 1/ BEDROOM 1 12,00 m²
- BAÑO1/ BATH 1 4,30 m²
- DORMITORIO 2/ BEDROOM 2 12,80 m²
- BAÑO2/ BATH 2 4,30 m²
- DORMITORIO 3/ BEDROOM 3 11,60 m²

- TERRAZA / TERRACE 135,00 m²
- DISTRIBUIDOR / CORRIDOR 3,00 m²
- TRASTERO / STORAGE 1,00 m²

VIVIENDA TIPO 3DA
 SUP. CONSTRUIDA: 83,70 m²

Nº DORMITORIOS: 3
 Nº BAÑOS: 2

SUP TERRAZAS: 135,00 m²

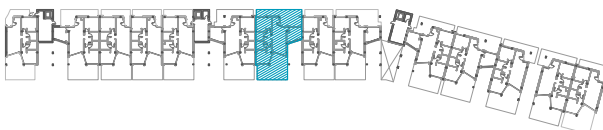

SOLEAMIENTO/SUNCALC

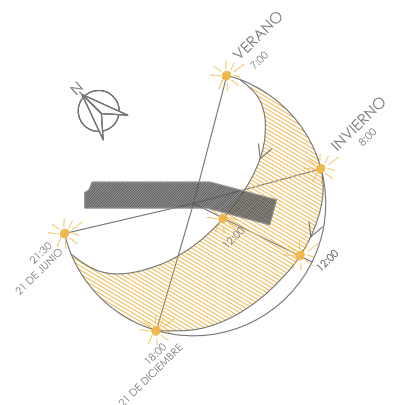

Planta tipo, que no incluye las áreas de uso común. Cada vivienda tiene su planta propia, que pueden variar ligeramente de la estándar. Los artículos de los muebles y enseres domésticos que aparecen en la planta son meramente decorativos. Esto no es un documento contractual. Este plano puede ser modificado por la dirección facultativa teniendo en cuenta la construcción o necesidades de proyecto

Standard floor plan, which does not include the common use areas. Each residence has its own floor plan, which may vary slightly from the standard one. The furniture and household items that appear in the plan are merely for decorative purposes. This is not a contractual document. This plan can be modified by the Project Management Team according to construction or design needs.

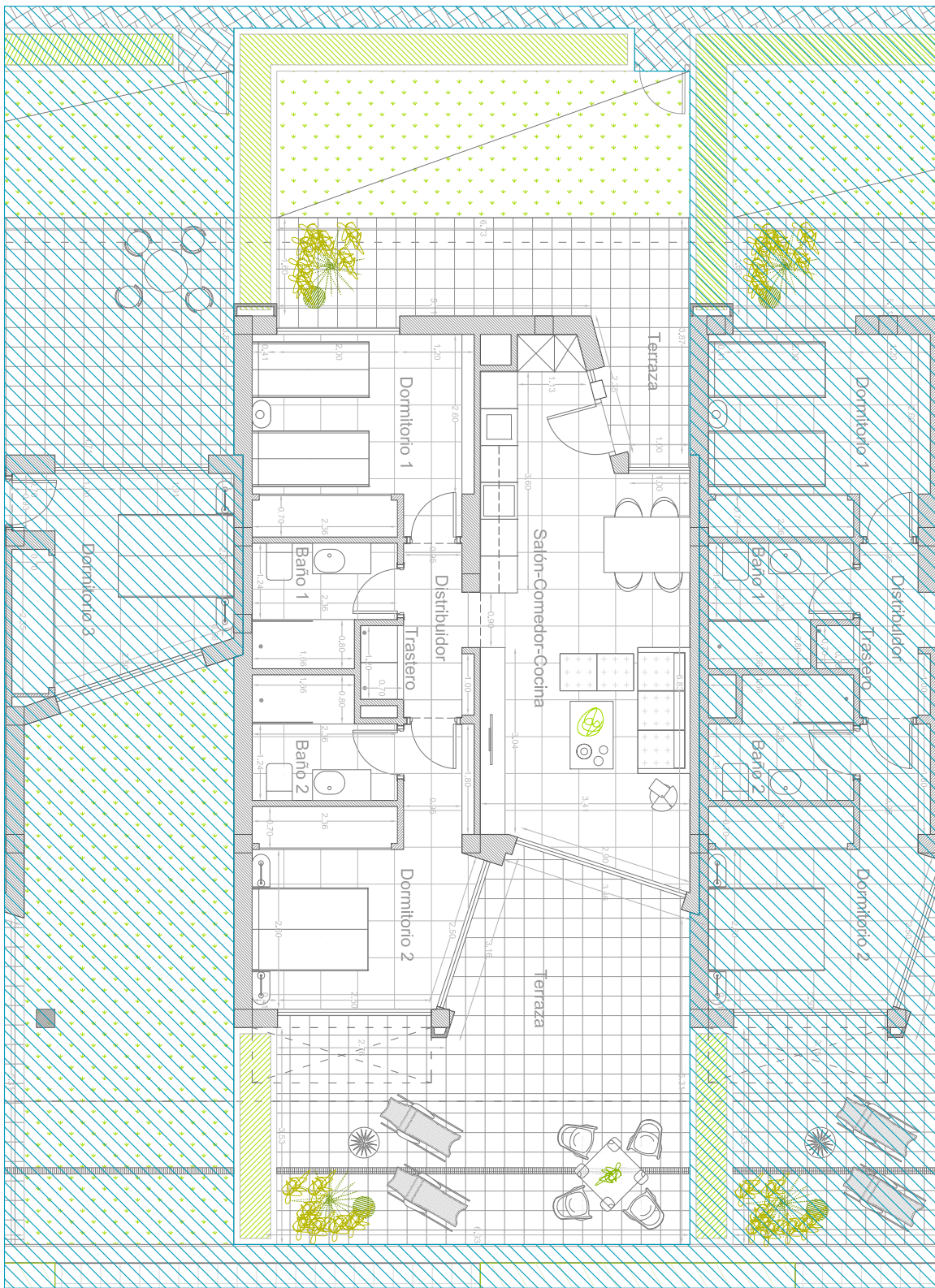

PLANTA BAJA/GROUND FLOOR 819
 SUP. ÚTILES / USEFUL SURFACE

S.K.C. / D.R.K.
 DORMITORIO 1/ BEDROOM 1 12,00 m²
 BAÑO1/ BATH 1 4,30 m²
 DORMITORIO 2/ BEDROOM 2 12,80 m²
 BAÑO2/ BATH 2 4,30 m²

TERRAZA / TERRACE 26,00 m²
 DISTRIBUIDOR / CORRIDOR 12,00 m²
 TRASTERO / STORAGE 4,30 m²
 77,00 m²
 3,00 m²
 1,00 m²

VIVIENDA TIPO 2D
 SUP. CONSTRUIDA: 70,00 m²
 Nº DORMITORIOS: 2
 Nº BAÑOS: 2

SUP TERRAZAS: 77,00 m²



Planta tipo, que no incluye las áreas de uso común. Cada vivienda tiene su planta propia, que pueden variar ligeramente de la estándar. Los artículos de los muebles y enseres domésticos que aparecen en la planta son meramente decorativos. Esto no es un documento contractual. Este plano puede ser modificado por la dirección facultativa teniendo en cuenta la construcción o necesidades de proyecto

Standard floor plan, which does not include the common use areas. Each residence has its own floor plan, which may vary slightly from the standard one. The furniture and household items that appear in the plan are merely for decorative purposes. This is not a contractual document. This plan can be modified by the Project Management Team according to construction or design needs.

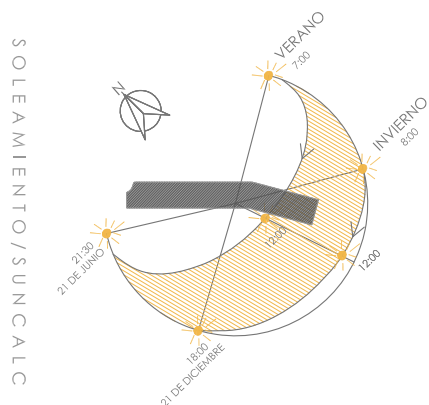
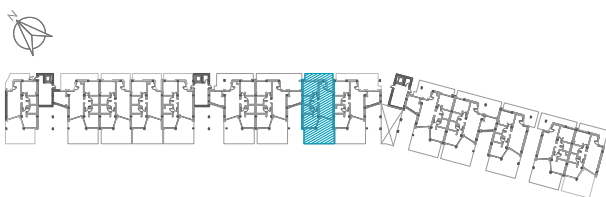

PLANTA BAJA/GROUND FLOOR 820
 SUP. ÚTILES / USEFUL SURFACE

S.K.C. / D.R.K.
 DORMITORIO 1/ BEDROOM 1 26,00 m²
 BAÑO1/ BATH 1 12,00 m²
 DORMITORIO 2/ BEDROOM 2 4,30 m²
 BAÑO2/ BATH 2 12,80 m²
 DORMITORIO 3/ BEDROOM 3 4,30 m²
 11,60 m²

TERRAZA / TERRACE 135,00 m²
 DISTRIBUIDOR / CORRIDOR 3,00 m²
 TRASTERO / STORAGE 1,00 m²

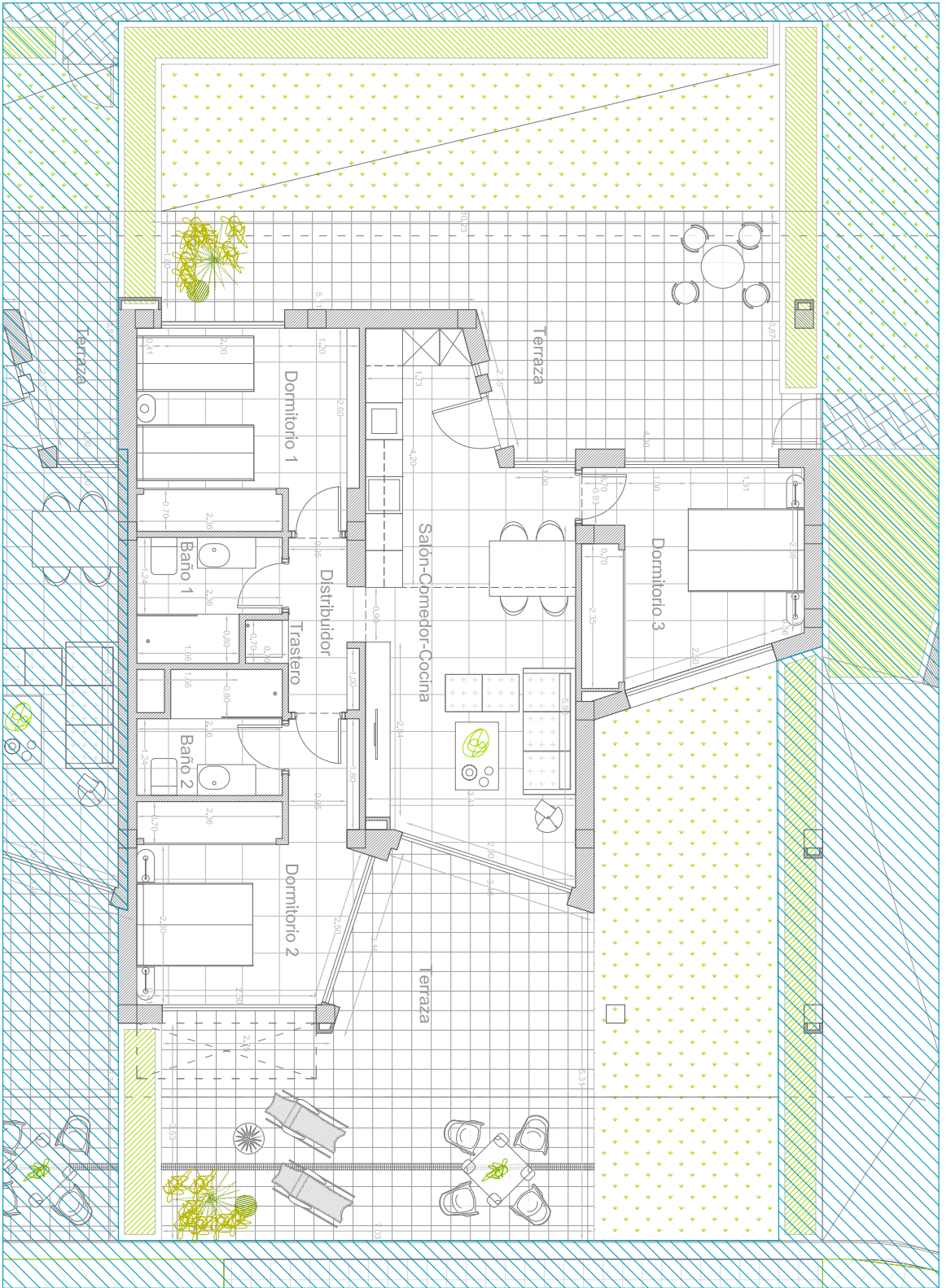

VIVIENDA TIPO 3DA
 SUP. CONSTRUIDA: 83,70 m²

Nº DORMITORIOS: 3
 Nº BAÑOS: 2

SUP TERRAZAS: 135,00 m²



Planta tipo, que no incluye las áreas de uso común. Cada vivienda tiene su planta propia, que pueden variar ligeramente de la estándar. Los artículos de los muebles y enseres domésticos que aparecen en la planta son meramente decorativos. Esto no es un documento contractual. Este plano puede ser modificado por la dirección facultativa teniendo en cuenta la construcción o necesidades de proyecto.

Standard floor plan, which does not include the common use areas. Each residence has its own floor plan, which may vary slightly from the standard one. The furniture and household items that appear in the plan are merely for decorative purposes. This is not a contractual document. This plan can be modified by the Project Management Team according to construction or design needs.

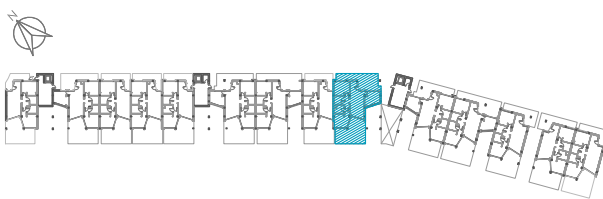

SOLEAMIENTO/SUNCALC

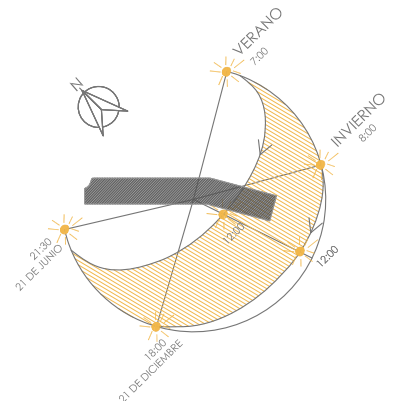

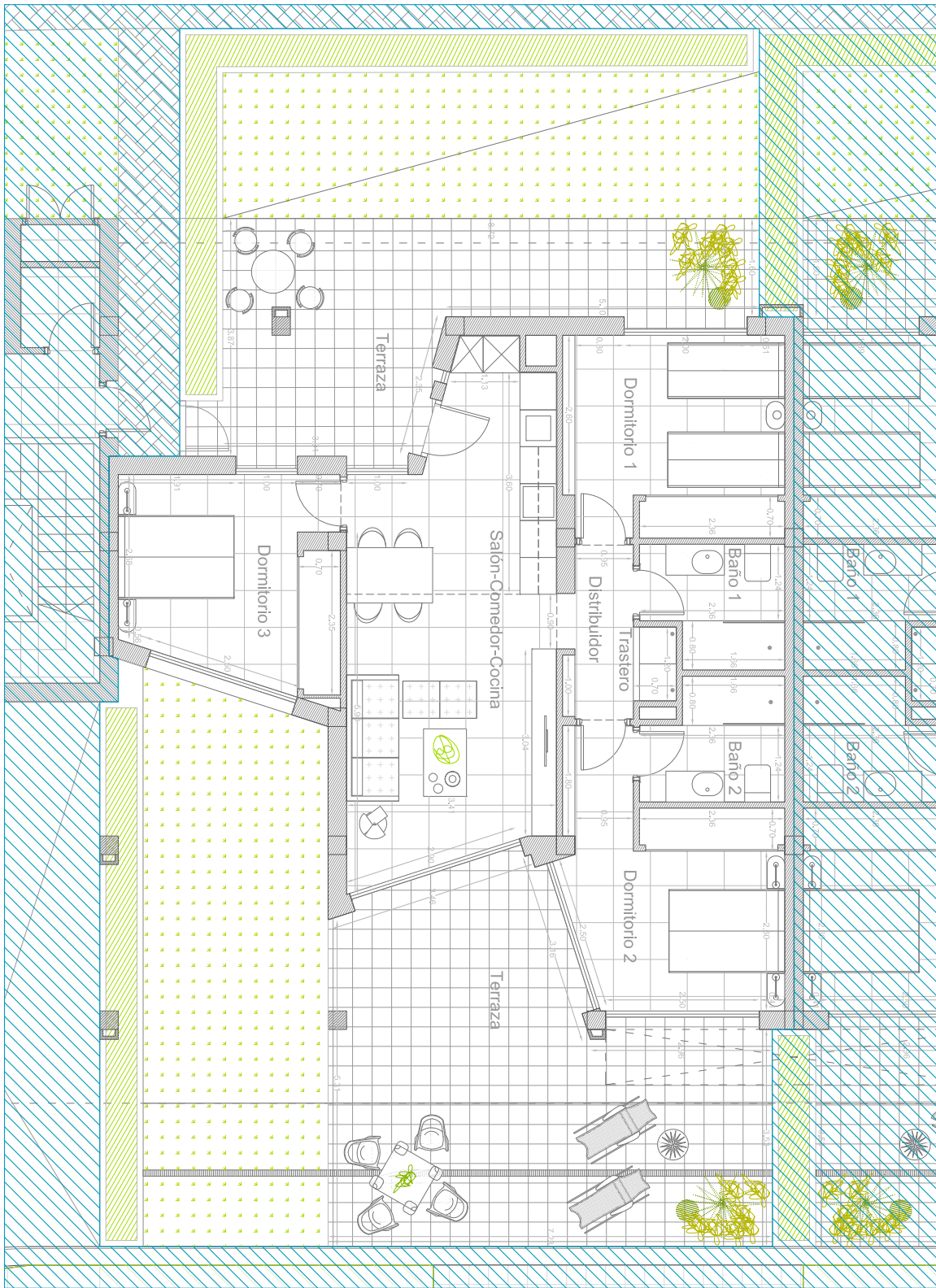

PLANTA BAJA/GROUND FLOOR 821
SUP. ÚTILES / USEFUL SURFACE

S.K.C. / D.R.K.	26,00 m ²
DORMITORIO 1/ BEDROOM 1	12,00 m ²
BAÑO1/ BATH 1	4,30 m ²
DORMITORIO 2/ BEDROOM 2	12,80 m ²
BAÑO2/ BATH 2	4,30 m ²
DORMITORIO 3/ BEDROOM 3	11,60 m ²

TERRAZA / TERRACE	129,00 m ²
DISTRIBUIDOR / CORRIDOR	3,00 m ²
TRASTERO / STORAGE	1,00 m ²

VIVIENDA TIPO 3DA
SUP. CONSTRUIDA: 83,70 m²

Nº DORMITORIOS: 3

Nº BAÑOS: 2

SUP TERRAZAS: 129,00 m²

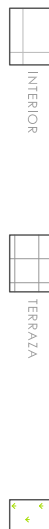

Planta tipo, que no incluye las áreas de uso común. Cada vivienda tiene su planta propia, que pueden variar ligeramente de la estándar. Los artículos de los muebles y enseres domésticos que aparecen en la planta son meramente decorativos. Esto no es un documento contractual. Este plano puede ser modificado por la dirección facultativa teniendo en cuenta la construcción o necesidades de proyecto

Standard floor plan, which does not include the common use areas. Each residence has its own floor plan, which may vary slightly from the standard one. The furniture and household items that appear in the plan are merely for decorative purposes. This is not a contractual document. This plan can be modified by the Project Management Team according to construction or design needs.

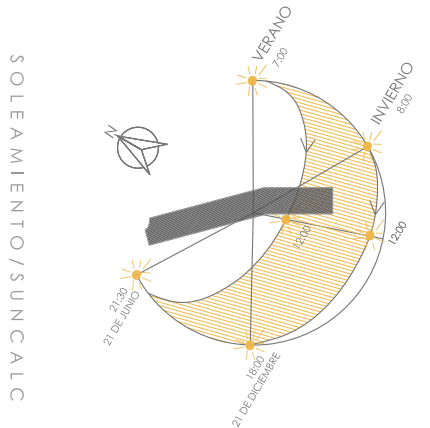
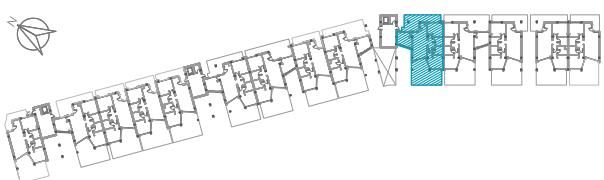

PLANTA BAJA/GROUND FLOOR 822
 SUP. ÚTILES / USEFUL SURFACE

S.K.C. / D.R.K.
 DORMITORIO 1/ BEDROOM 1 26,00 m²
 BAÑO1/ BATH 1 12,00 m²
 DORMITORIO 2/ BEDROOM 2 4,30 m²
 BAÑO2/ BATH 2 12,80 m²
 DORMITORIO 3/ BEDROOM 3 4,30 m²
 11,60 m²

TERRAZA / TERRACE 135,00 m²
 DISTRIBUIDOR / CORRIDOR 3,00 m²
 TRASTERO / STORAGE 1,00 m²

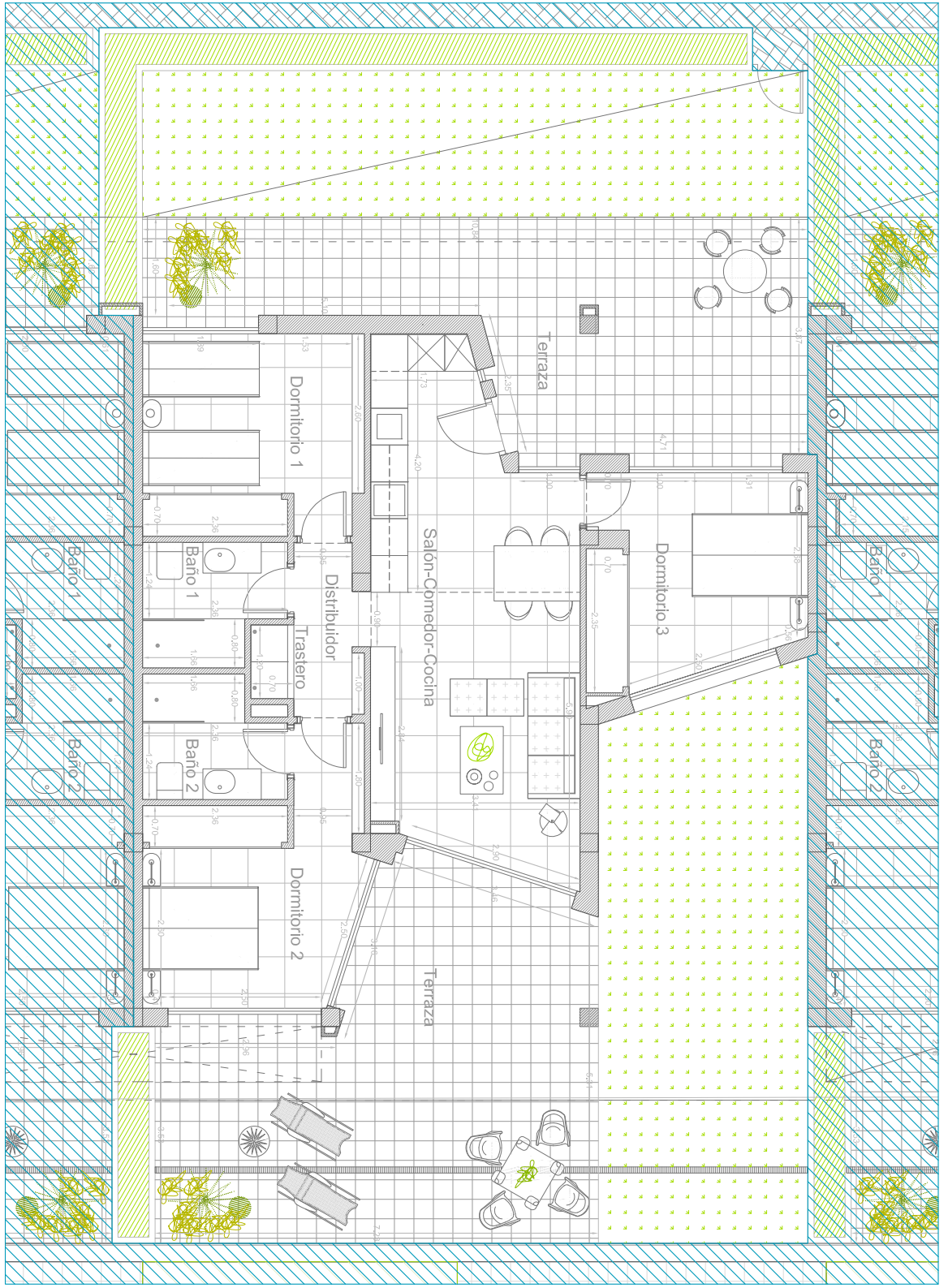

VIVIENDA TIPO 3DA
 SUP. CONSTRUIDA: 83,70 m²

Nº DORMITORIOS: 3
 Nº BAÑOS: 2

SUP TERRAZAS: 135,00 m²

Planta tipo, que no incluye las áreas de uso común. Cada vivienda tiene su planta propia, que pueden variar ligeramente de la estándar. Los artículos de los muebles y enseres domésticos que aparecen en la planta son meramente decorativos. Esto no es un documento contractual. Este plano puede ser modificado por la dirección facultativa teniendo en cuenta la construcción o necesidades de proyecto

Standard floor plan, which does not include the common use areas. Each residence has its own floor plan, which may vary slightly from the standard one. The furniture and household items that appear in the plan are merely for decorative purposes. This is not a contractual document. This plan can be modified by the Project Management Team according to construction or design needs.

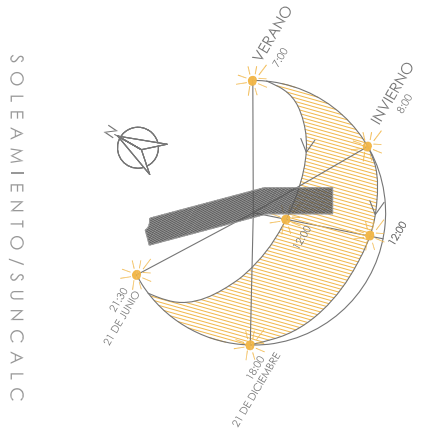
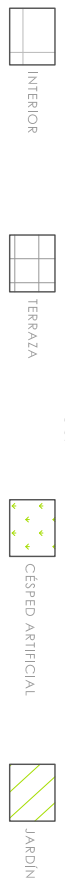

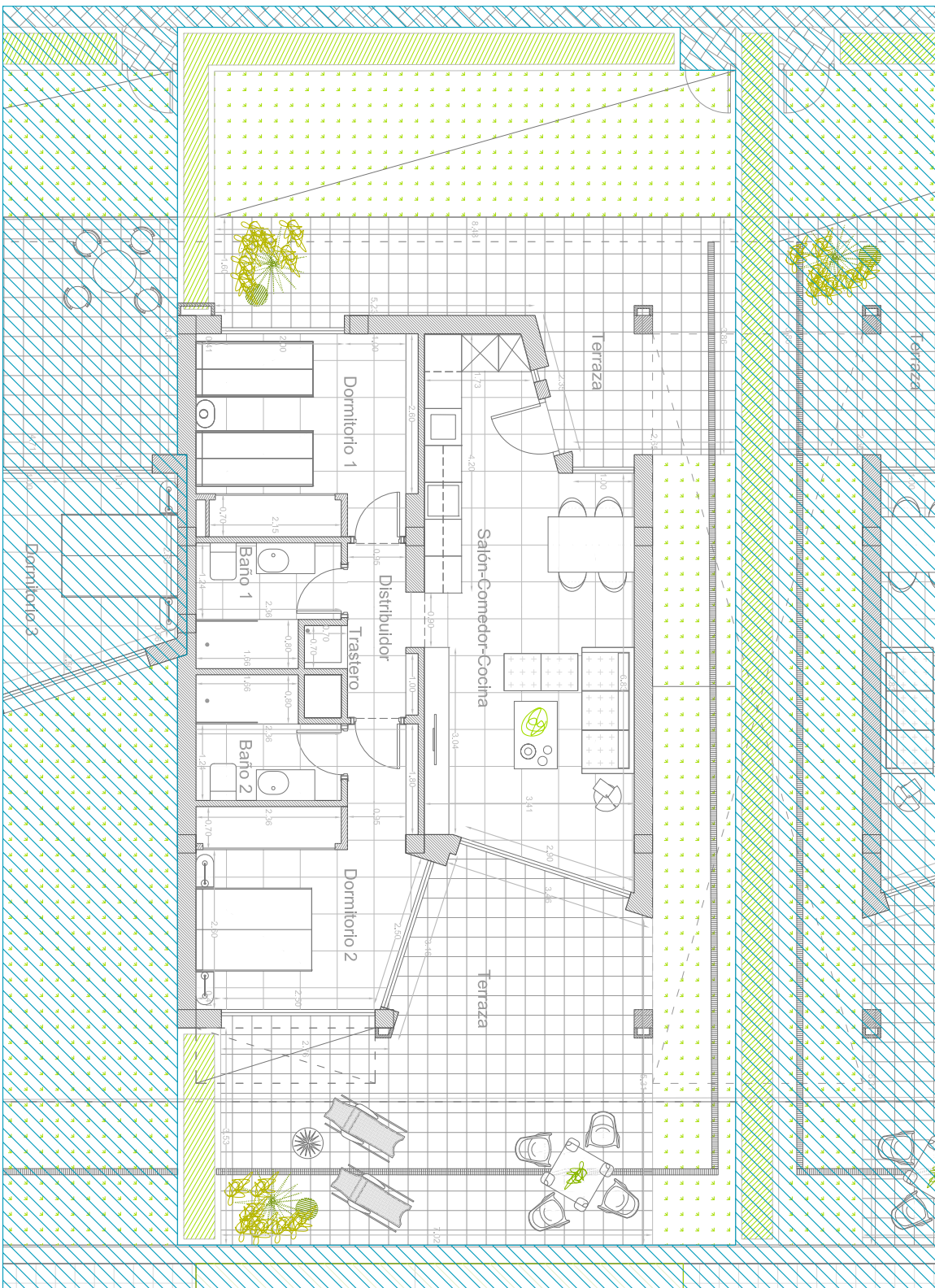

PLANTA BAJA/GROUND FLOOR 823
 SUP. ÚTILES / USEFUL SURFACE

S.K.C. / D.R.K.	26,00 m ²	TERRAZA / TERRACE	113,00 m ²
DORMITORIO 1/ BEDROOM 1	12,00 m ²	DISTRIBUIDOR / CORRIDOR	3,00 m ²
BAÑO1/ BATH 1	4,30 m ²	TRASTERO / STORAGE	1,00 m ²
DORMITORIO 2/ BEDROOM 2	12,80 m ²		
BAÑO2/ BATH 2	4,30 m ²		

VIVIENDA TIPO 2D
 SUP. CONSTRUIDA: 70,00 m²

Nº DORMITORIOS: 2
 Nº BAÑOS: 2

SUP TERRAZAS: 113,00 m²

INTERIOR
 TERRAZA
 CÉSPED ARTIFICIAL
 JARDÍN

Planta tipo, que no incluye las áreas de uso común. Cada vivienda tiene su planta propia, que pueden variar ligeramente de la estándar. Los artículos de los muebles y enseres domésticos que aparecen en la planta son meramente decorativos. Esto no es un documento contractual. Este plano puede ser modificado por la dirección facultativa teniendo en cuenta la construcción o necesidades de proyecto

Standard floor plan, which does not include the common use areas. Each residence has its own floor plan, which may vary slightly from the standard one. The furniture and household items that appear in the plan are merely for decorative purposes. This is not a contractual document. This plan can be modified by the Project Management Team according to construction or design needs.

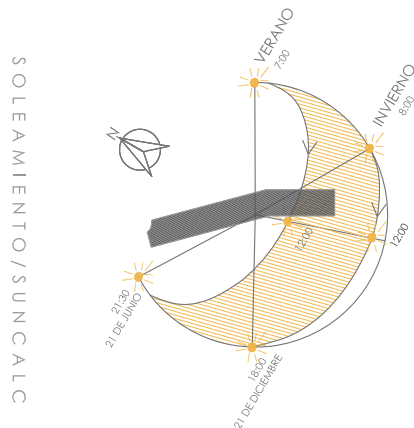

PLANTA BAJA/GROUND FLOOR 824
 SUP. ÚTILES / USEFUL SURFACE

S.K.C. / D.R.K.
 DORMITORIO 1/ BEDROOM 1 26,00 m²
 BAÑO1/ BATH 1 4,30 m²
 DORMITORIO 2/ BEDROOM 2 12,80 m²
 BAÑO2/ BATH 2 4,30 m²

TERRAZA / TERRACE 113,00 m²
 DISTRIBUIDOR / CORRIDOR 3,00 m²
 TRASTERO / STORAGE 1,00 m²

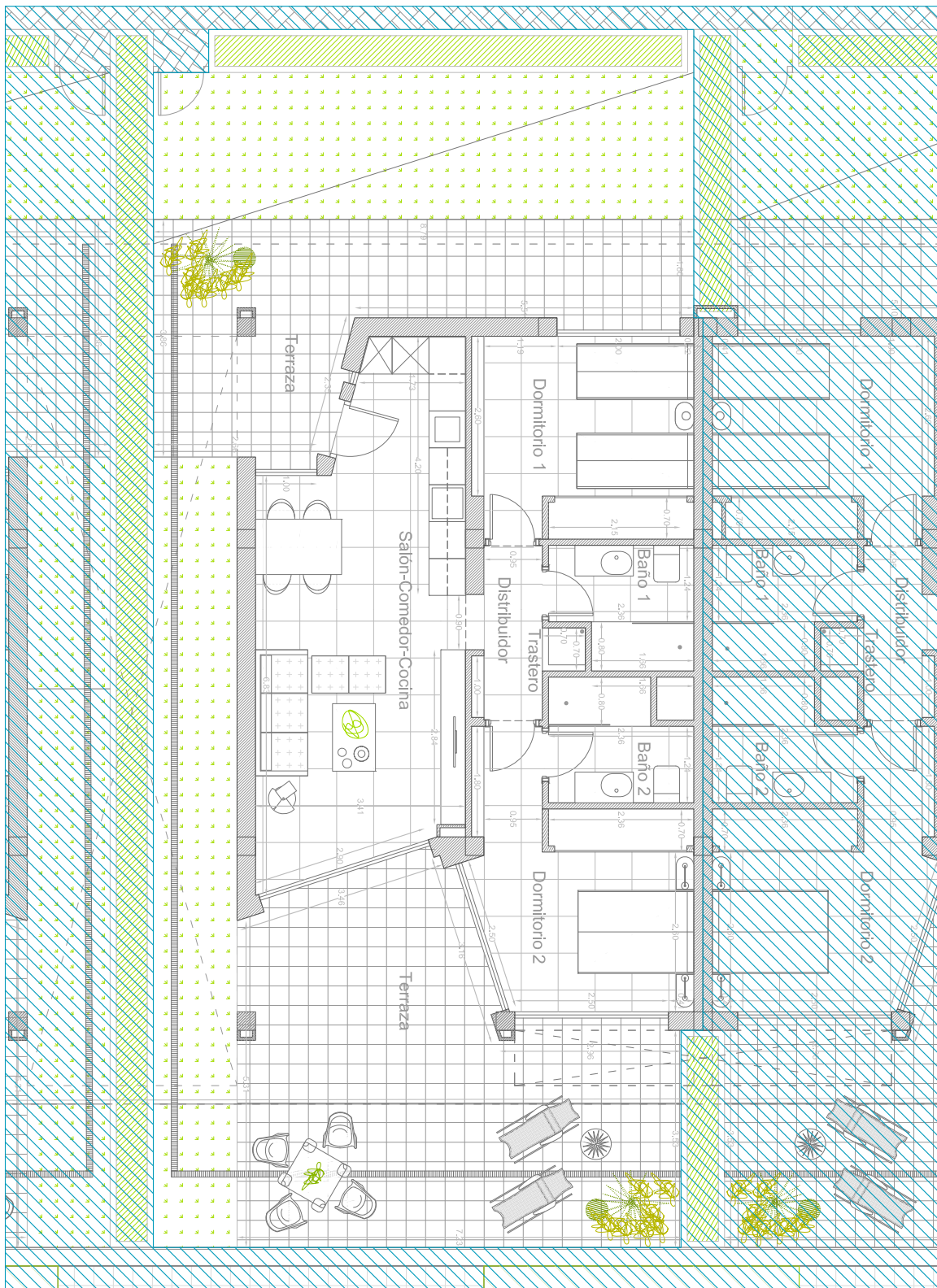

VIVIENDA TIPO 2D
 SUP. CONSTRUIDA: 70,00 m²

Nº DORMITORIOS: 2
 Nº BAÑOS: 2

SUP TERRAZAS: 113,00 m²

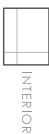

Planta tipo, que no incluye las áreas de uso común. Cada vivienda tiene su planta propia, que pueden variar ligeramente de la estándar. Los artículos de los muebles y enseres domésticos que aparecen en la planta son meramente decorativos. Esto no es un documento contractual. Este plano puede ser modificado por la dirección facultativa teniendo en cuenta la construcción o necesidades de proyecto

Standard floor plan, which does not include the common use areas. Each residence has its own floor plan, which may vary slightly from the standard one. The furniture and household items that appear in the plan are merely for decorative purposes. This is not a contractual document. This plan can be modified by the Project Management Team according to construction or design needs.

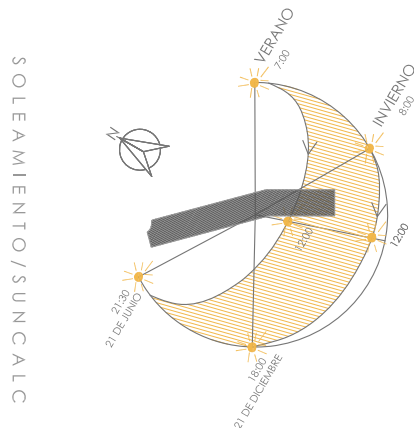

SOLEAMIENTO/SUNCALC



PLANTA BAJA/GROUND FLOOR 825
 SUP. ÚTILES / USEFUL SURFACE

S.K.C. / D.R.K.	26,00 m ²	TERRAZA / TERRACE	77,00 m ²
DORMITORIO 1/ BEDROOM 1	12,00 m ²	DISTRIBUIDOR / CORRIDOR	3,00 m ²
BAÑO1/ BATH 1	4,30 m ²	TRASTERO / STORAGE	1,00 m ²
DORMITORIO 2/ BEDROOM 2	12,80 m ²		
BAÑO2/ BATH 2	4,30 m ²		

VIVIENDA TIPO 2D
 SUP. CONSTRUIDA: 70,00 m²

Nº DORMITORIOS: 2
 Nº BAÑOS: 2

SUP TERRAZAS: 77,00 m²



Planta tipo, que no incluye las áreas de uso común. Cada vivienda tiene su planta propia, que pueden variar ligeramente de la estándar. Los artículos de los muebles y enseres domésticos que aparecen en la planta son meramente decorativos. Esto no es un documento contractual. Este plano puede ser modificado por la dirección facultativa teniendo en cuenta la construcción o necesidades de proyecto.

Standard floor plan, which does not include the common use areas. Each residence has its own floor plan, which may vary slightly from the standard one. The furniture and household items that appear in the plan are merely for decorative purposes. This is not a contractual document. This plan can be modified by the Project Management Team according to construction or design needs.

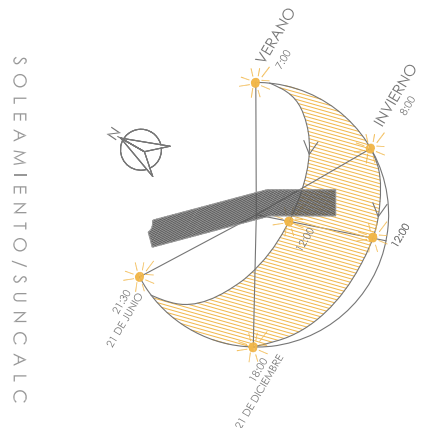

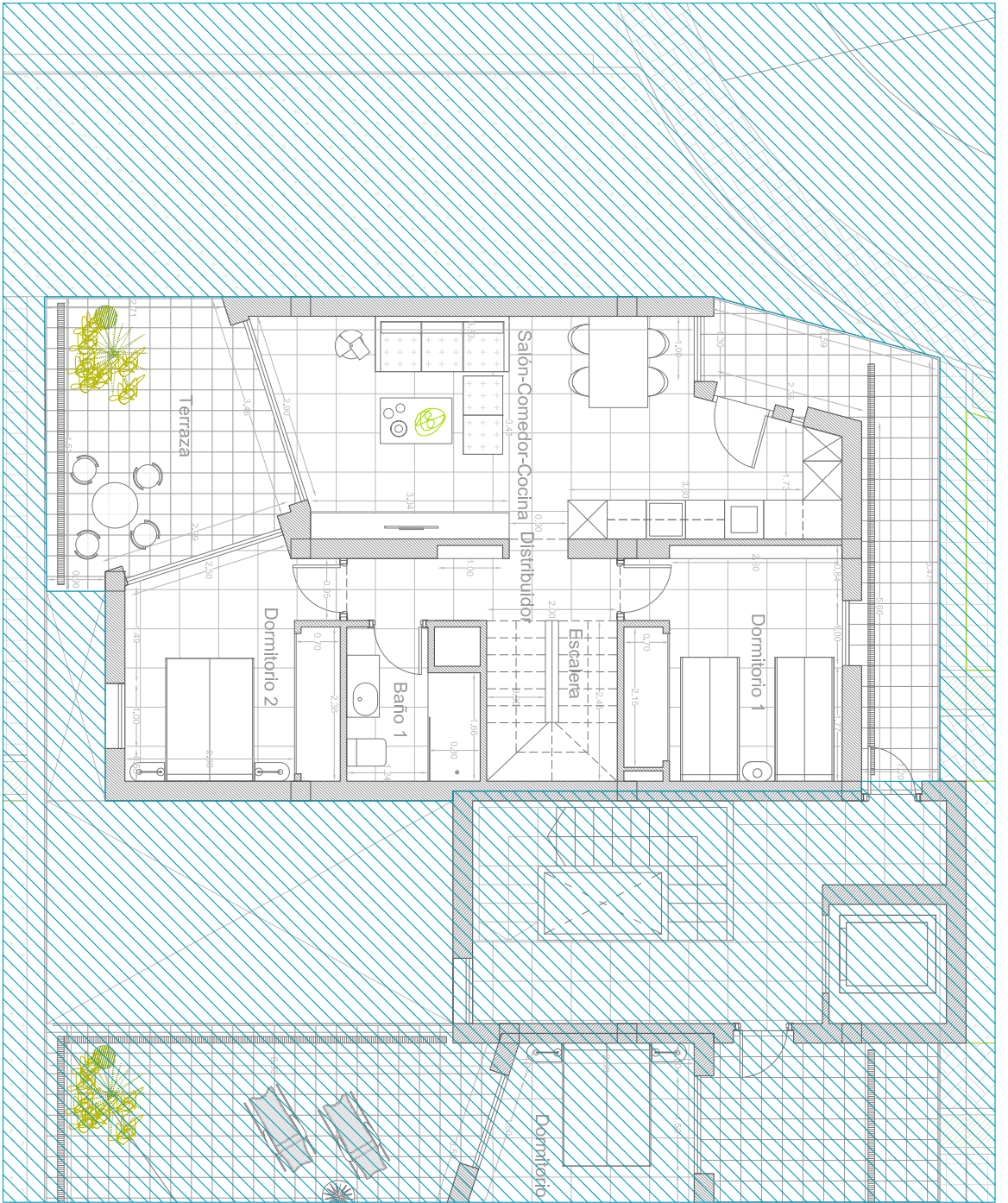

PLANTA PRIMERA/FIRST FLOOR

SUP. ÚTILES / USEFUL SURFACE

826 (BAJA)

S.K.C. / D.R.K.	26,00 m ²	TERRAZA / TERRACE	25,00 m ²
DORMITORIO 1/ BEDROOM 1	12,00 m ²	DISTRIBUIDOR / CORRIDOR	4,70 m ²
BAÑO1/ BATH 1	4,30 m ²	TRASTERO / STORAGE	0,50 m ²
DORMITORIO 2/ BEDROOM 2	11,20 m ²	ESCALERA / STAIRS	4,90 m ²

VIVIENDA TIPO 3DXA
SUP. CONSTRUIDA: 95,60 m²

Nº DORMITORIOS: 3
Nº BAÑOS: 2

SUP TERRAZAS: 67,00 m²

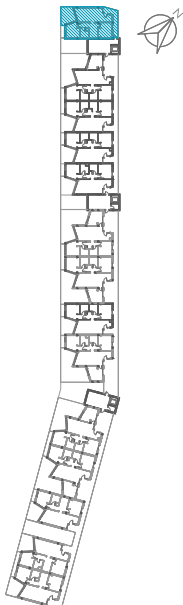
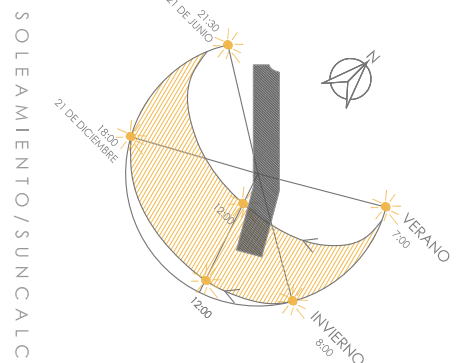
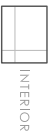

Planta tipo, que no incluye las áreas de uso común. Cada vivienda tiene su planta propia, que pueden variar ligeramente de la estándar. Los artículos de los muebles y enseres domésticos que aparecen en la planta son meramente decorativos. Esto no es un documento contractual. Este plano puede ser modificado por la dirección facultativa teniendo en cuenta la construcción o necesidades de proyecto

Standard floor plan, which does not include the common use areas. Each residence has its own floor plan, which may vary slightly from the standard one. The furniture and household items that appear in the plan are merely for decorative purposes. This is not a contractual document. This plan can be modified by the Project Management Team according to construction or design needs.

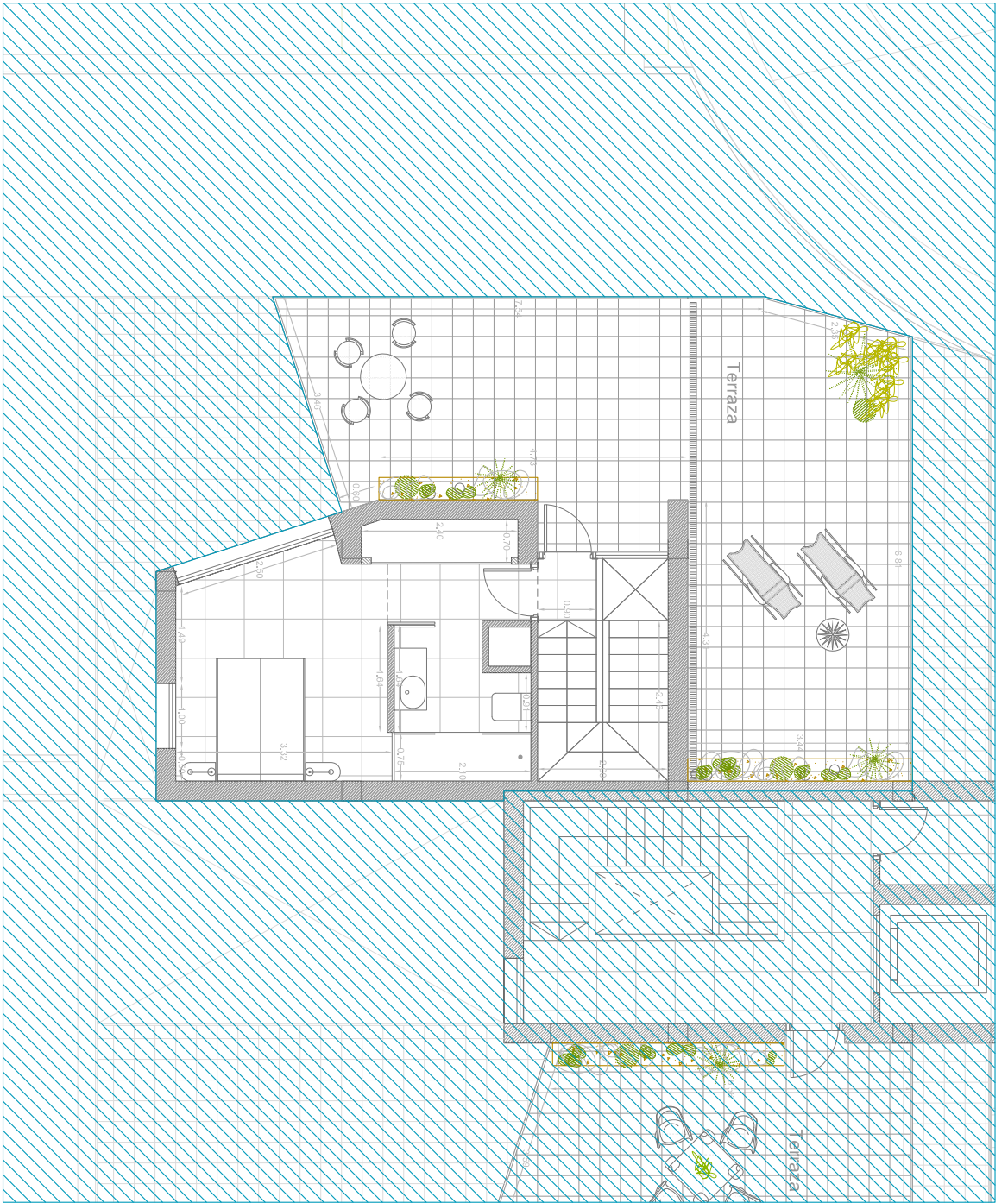

PLANTA SEGUNDA/SECOND FLOOR

SUP. ÚTILES / USEFUL SURFACE

826 (ALTA)

BAÑO2 / BATH2 4,80 m²
 DORMITORIO 3/ BEDROOM 3 15,00 m²
 TERRAZA / TERRACE 42,00 m²
 DISTRIBUIDOR / CORRIDOR 0,90 m²

SOLEAMIENTO/SUNCALC

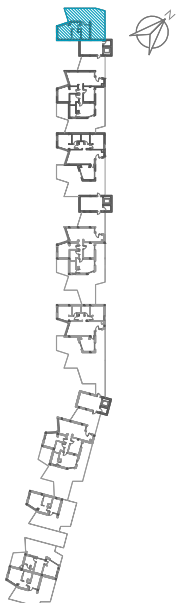
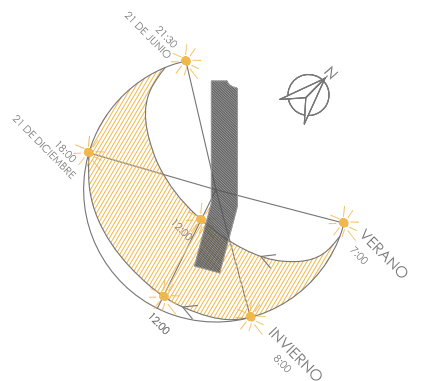

VIVIENDA TIPO 3DXA
 SUP. CONSTRUIDA: 95,60 m²

Nº DORMITORIOS: 3
 Nº BAÑOS: 2

SUP TERRAZAS: 67,00 m²

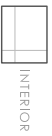

Planta tipo, que no incluye las áreas de uso común. Cada vivienda tiene su planta propia, que pueden variar ligeramente de la estándar. Los artículos de los muebles y enseres domésticos que aparecen en la planta son meramente decorativos. Esto no es un documento contractual. Este plano puede ser modificado por la dirección facultativa teniendo en cuenta la construcción o necesidades de proyecto

Standard floor plan, which does not include the common use areas. Each residence has its own floor plan, which may vary slightly from the standard one. The furniture and household items that appear in the plan are merely for decorative purposes. This is not a contractual document. This plan can be modified by the Project Management Team according to construction or design needs.

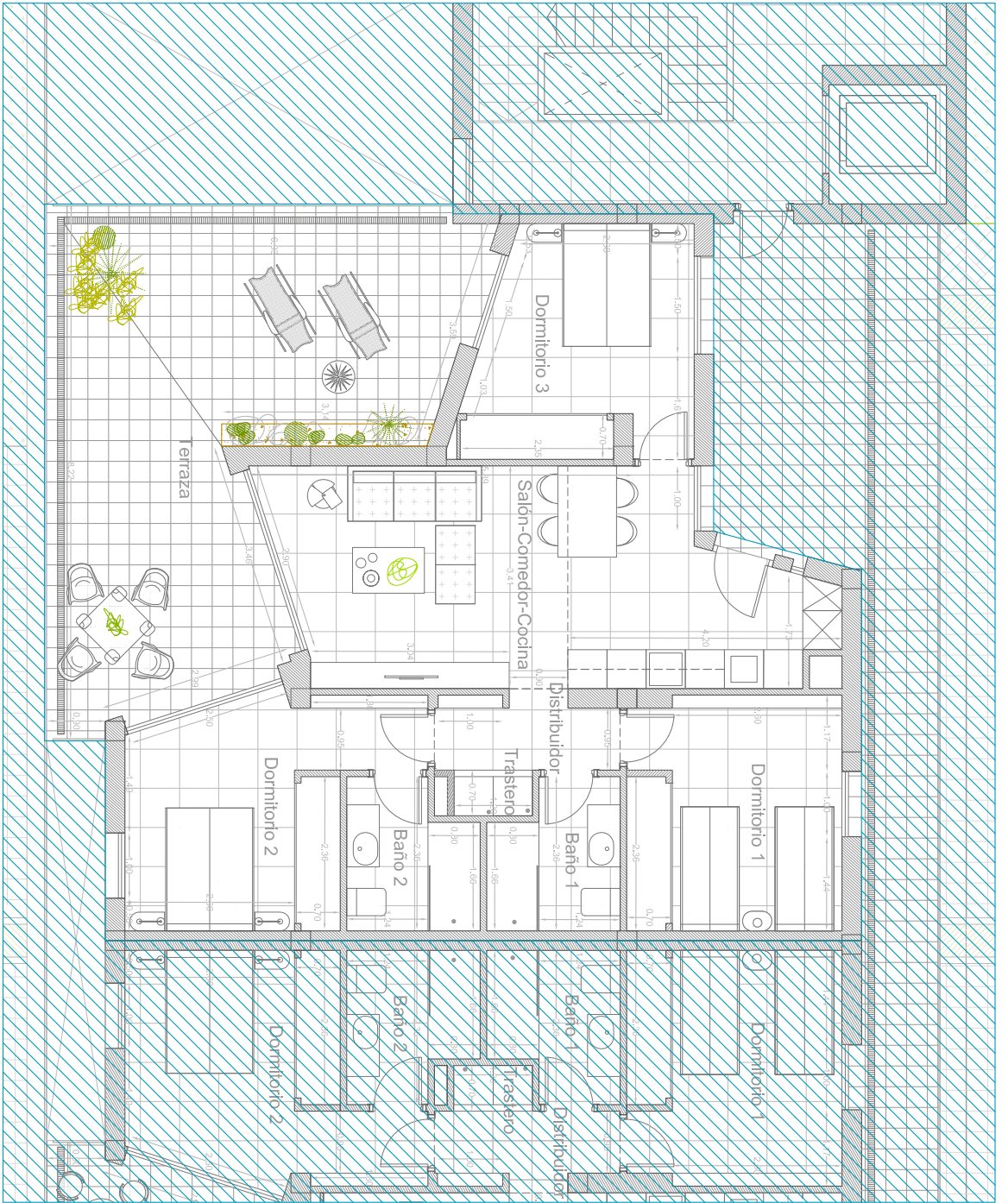

PLANTA PRIMERA/FIRST FLOOR

SUP. ÚTILES / USEFUL SURFACE

- S.K.C. / D.R.K. 26,00 m²
- DORMITORIO 1/ BEDROOM 1 12,00 m²
- BAÑO1/ BATH 1 4,30 m²
- DORMITORIO 2/ BEDROOM 2 12,80 m²
- BAÑO2/ BATH 2 4,30 m²
- DORMITORIO 3/ BEDROOM 3 11,60 m²

- TERRAZA / TERRACE 50,50 m²
- DISTRIBUIDOR / CORRIDOR 3,00 m²
- TRASTERO / STORAGE 1,00 m²

827

VIVIENDA TIPO 3DA
SUP. CONSTRUIDA: 83,70 m²

Nº DORMITORIOS: 3
Nº BAÑOS: 2

SUP TERRAZAS: 50,50 m²



Planta tipo, que no incluye las áreas de uso común. Cada vivienda tiene su planta propia, que pueden variar ligeramente de la estándar. Los artículos de los muebles y enseres domésticos que aparecen en la planta son meramente decorativos. Esto no es un documento contractual. Este plano puede ser modificado por la dirección facultativa teniendo en cuenta la construcción o necesidades de proyecto

Standard floor plan, which does not include the common use areas. Each residence has its own floor plan, which may vary slightly from the standard one. The furniture and household items that appear in the plan are merely for decorative purposes. This is not a contractual document. This plan can be modified by the Project Management Team according to construction or design needs.

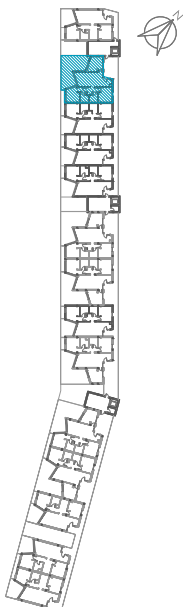

SOLEAMIENTO/SUNCALC

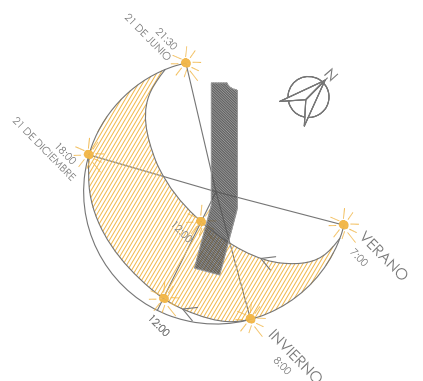



PLANTA PRIMERA/FIRST FLOOR

SUP. ÚTILES / USEFUL SURFACE

- S.C.C./D.R.K. 26,00 m²
- DORMITORIO 1/ BEDROOM 1 12,00 m²
- BAÑO1/ BATH 1 4,30 m²
- DORMITORIO 2/ BEDROOM 2 12,80 m²
- BAÑO2/ BATH 2 4,30 m²

- TERRAZA / TERRACE 17,70 m²
- DISTRIBUIDOR /CORRIDOR 3,00 m²
- TRASTERO / STORAGE 1,00 m²

828

VIVIENDA TIPO 2D
SUP. CONSTRUIDA: 70,00 m²

Nº DORMITORIOS: 2
Nº BAÑOS: 2

SUP TERRAZAS: 17,70 m²



Planta tipo, que no incluye las áreas de uso común. Cada vivienda tiene su planta propia, que pueden variar ligeramente de la estándar. Los artículos de los muebles y enseres domésticos que aparecen en la planta son meramente decorativos. Esto no es un documento contractual. Este plano puede ser modificado por la dirección facultativa teniendo en cuenta la construcción o necesidades de proyecto.

Standard floor plan, which does not include the common use areas. Each residence has its own floor plan, which may vary slightly from the standard one. The furniture and household items that appear in the plan are merely for decorative purposes. This is not a contractual document. This plan can be modified by the Project Management Team according to construction or design needs.

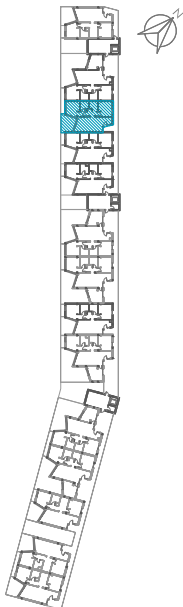

SOLEAMIENTO/SUNCALC



PLANTA PRIMERA/FIRST FLOOR

SUP. ÚTILES / USEFUL SURFACE

- S.K.C. / D.R.K. 26,00 m²
- DORMITORIO 1/ BEDROOM 1 12,00 m²
- BAÑO1/ BATH 1 4,30 m²
- DORMITORIO 2/ BEDROOM 2 12,80 m²
- BAÑO2/ BATH 2 4,30 m²

- TERRAZA / TERRACE 17,70 m²
- DISTRIBUIDOR / CORRIDOR 3,00 m²
- TRASTERO / STORAGE 1,00 m²

829

VIVIENDA TIPO 2D
SUP. CONSTRUIDA: 70,00 m²

Nº DORMITORIOS: 2
Nº BAÑOS: 2

SUP TERRAZAS: 17,70 m²



SOLEAMIENTO/SUNCALC

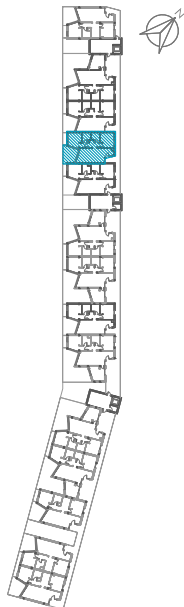
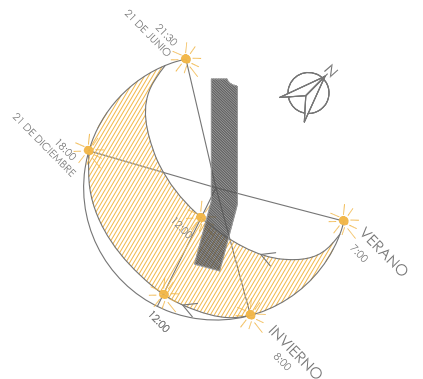

Planta tipo, que no incluye las áreas de uso común. Cada vivienda tiene su planta propia, que pueden variar ligeramente de la estándar. Los artículos de los muebles y enseres domésticos que aparecen en la planta son meramente decorativos. Esto no es un documento contractual. Este plano puede ser modificado por la dirección facultativa teniendo en cuenta la construcción o necesidades de proyecto

Standard floor plan, which does not include the common use areas. Each residence has its own floor plan, which may vary slightly from the standard one. The furniture and household items that appear in the plan are merely for decorative purposes. This is not a contractual document. This plan can be modified by the Project Management Team according to construction or design needs.

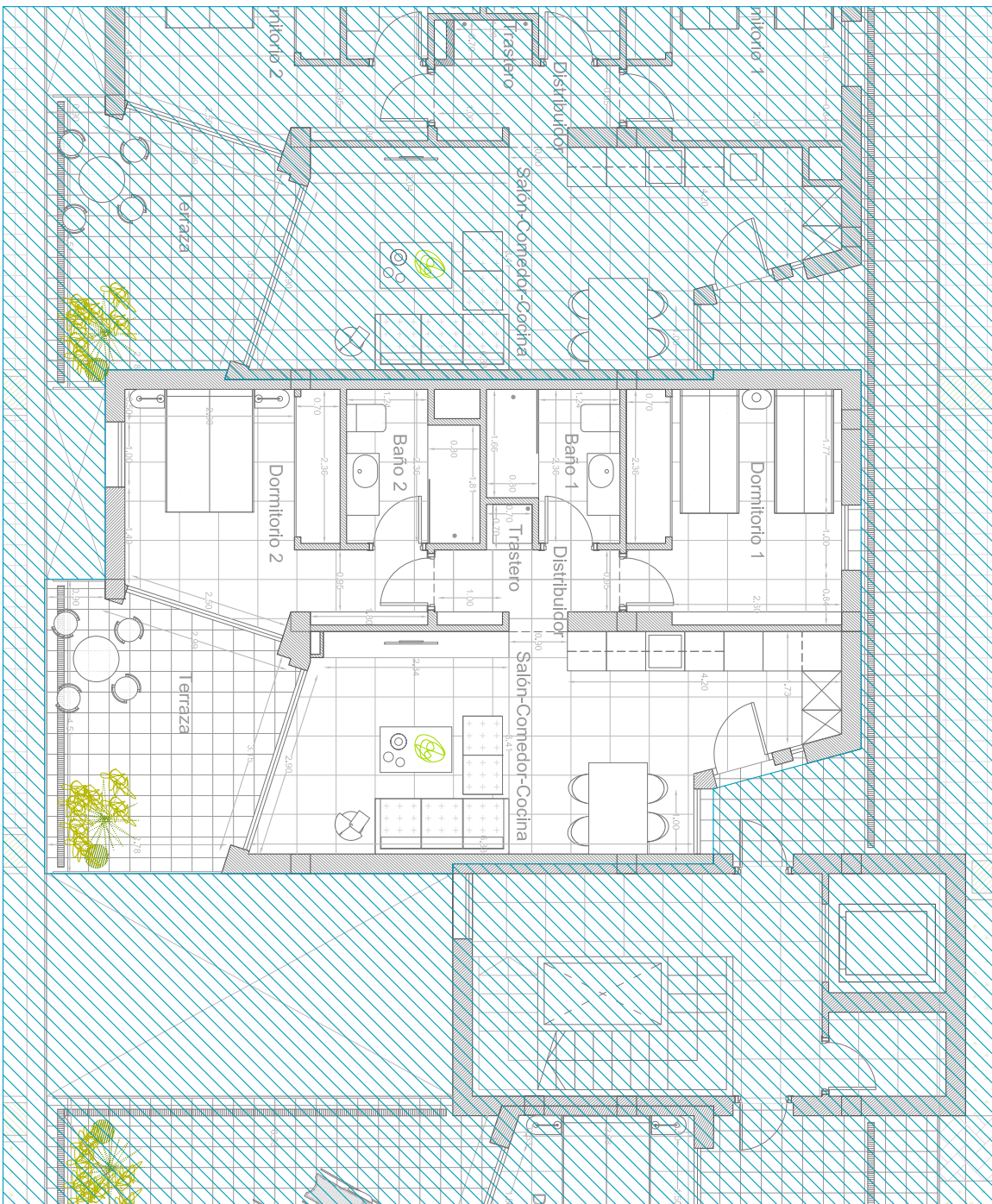

PLANTA PRIMERA/FIRST FLOOR

SUP. ÚTILES / USEFUL SURFACE

830

S.K.C. / D.R.K.
 DORMITORIO 1/ BEDROOM 1 26,00 m²
 BAÑO1/ BATH 1 12,00 m²
 DORMITORIO 2/ BEDROOM 2 4,30 m²
 BAÑO2/ BATH 2 12,80 m²
 4,30 m²

TERRAZA / TERRACE
 DISTRIBUIDOR / CORRIDOR 17,70 m²
 TRASTERO / STORAGE 3,00 m²
 1,00 m²

VIVIENDA TIPO 2D
 SUP. CONSTRUIDA: 70,00 m²

Nº DORMITORIOS: 2
 Nº BAÑOS: 2

SUP TERRAZAS: 17,70 m²

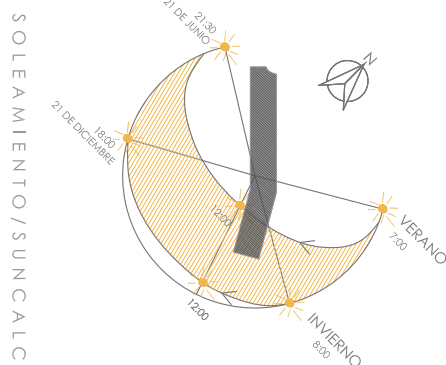
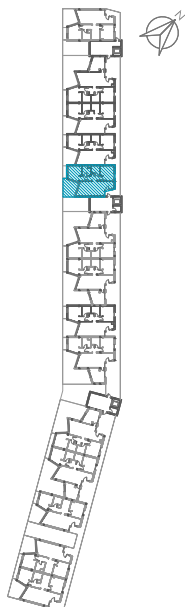

Planta tipo, que no incluye las áreas de uso común. Cada vivienda tiene su planta propia, que pueden variar ligeramente de la estándar. Los artículos de los muebles y enseres domésticos que aparecen en la planta son meramente decorativos. Esto no es un documento contractual. Este plano puede ser modificado por la dirección facultativa teniendo en cuenta la construcción o necesidades de proyecto

Standard floor plan, which does not include the common use areas. Each residence has its own floor plan, which may vary slightly from the standard one. The furniture and household items that appear in the plan are merely for decorative purposes. This is not a contractual document. This plan can be modified by the Project Management Team according to construction or design needs.

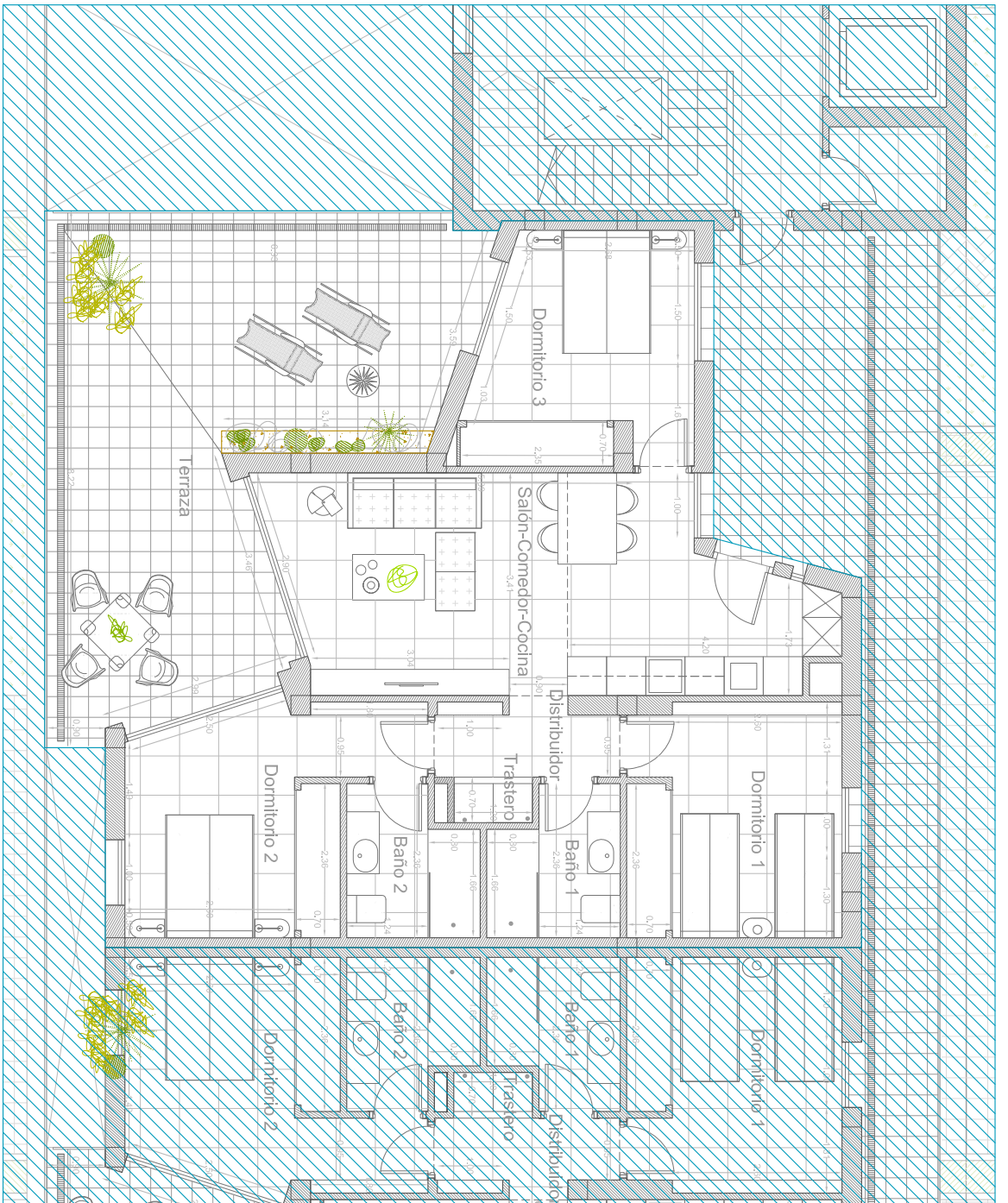

PLANTA PRIMERA/FIRST FLOOR

SUP. ÚTILES / USEFUL SURFACE

- S.K.C. / D.R.K.
- DORMITORIO 1/ BEDROOM 1 26,00 m²
- BAÑO1/ BATH 1 12,00 m²
- DORMITORIO 2/ BEDROOM 2 4,30 m²
- BAÑO2/ BATH 2 12,80 m²
- DORMITORIO 3/ BEDROOM 3 4,30 m²
- 11,60 m²

- TERRAZA / TERRACE 50,50 m²
- DISTRIBUIDOR / CORRIDOR 3,00 m²
- TRASTERO / STORAGE 1,00 m²

831

VIVIENDA TIPO 3DA
SUP. CONSTRUIDA: 83,70 m²

Nº DORMITORIOS: 3
Nº BAÑOS: 2

SUP TERRAZAS: 50,50 m²



Planta tipo, que no incluye las áreas de uso común. Cada vivienda tiene su planta propia, que pueden variar ligeramente de la estándar. Los artículos de los muebles y enseres domésticos que aparecen en la planta son meramente decorativos. Esto no es un documento contractual. Este plano puede ser modificado por la dirección facultativa teniendo en cuenta la construcción o necesidades de proyecto.

Standard floor plan, which does not include the common use areas. Each residence has its own floor plan, which may vary slightly from the standard one. The furniture and household items that appear in the plan are merely for decorative purposes. This is not a contractual document. This plan can be modified by the Project Management Team according to construction or design needs.

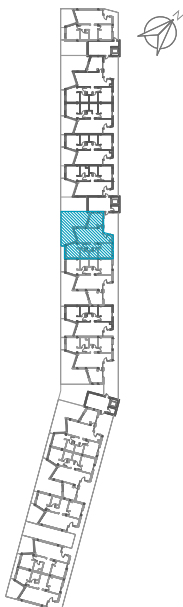

SOLEAMIENTO/SUNCALC

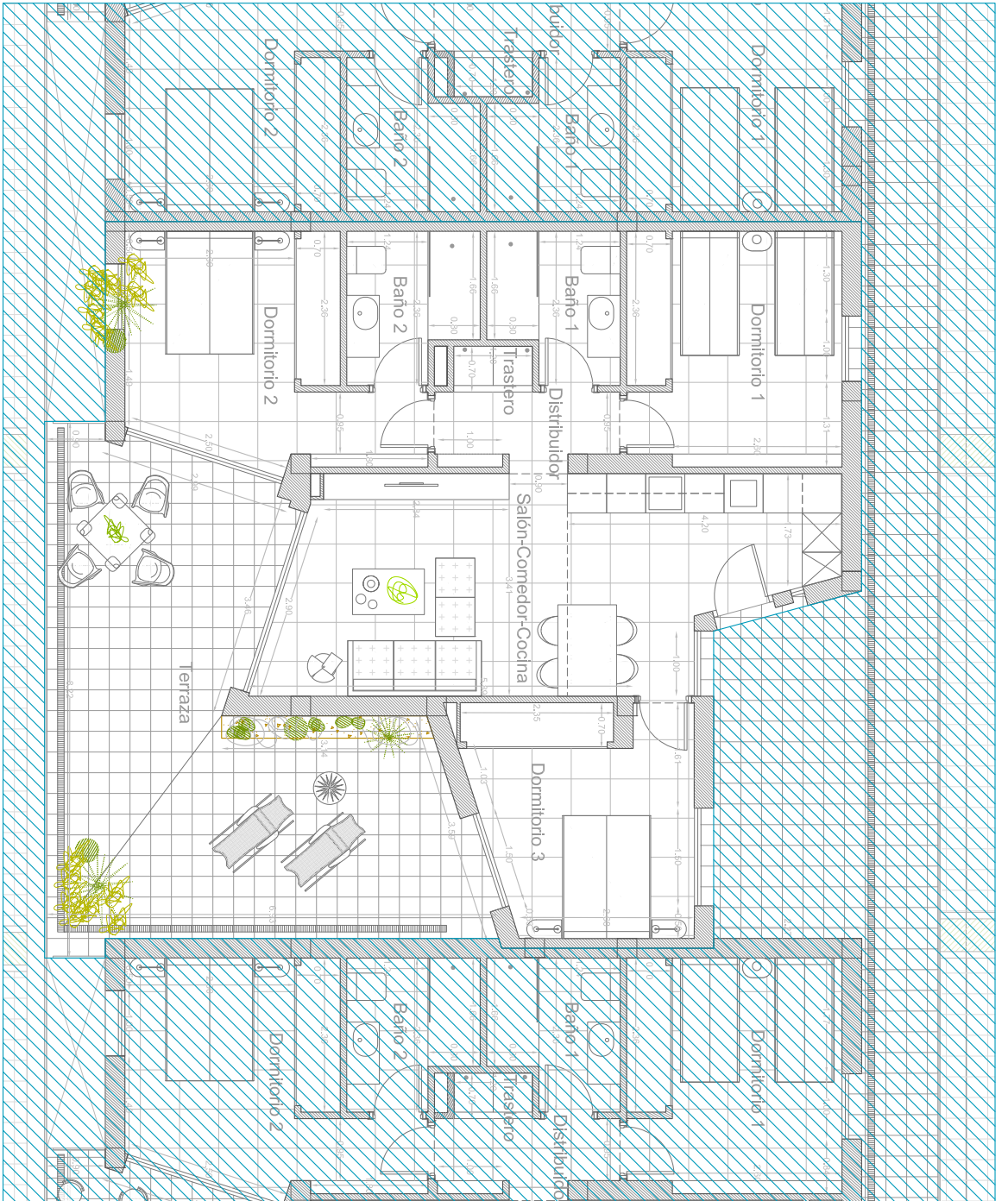

PLANTA PRIMERA/FIRST FLOOR

SUP. ÚTILES / USEFUL SURFACE

- S.K.C. / D.R.K.
- DORMITORIO 1/ BEDROOM 1 26,00 m²
- BAÑO1/ BATH 1 4,30 m²
- DORMITORIO 2/ BEDROOM 2 12,80 m²
- BAÑO2/ BATH 2 4,30 m²
- DORMITORIO 3/ BEDROOM 3 11,60 m²

- TERRAZA / TERRACE 50,50 m²
- DISTRIBUIDOR / CORRIDOR 3,00 m²
- TRASTERO / STORAGE 1,00 m²

832

VIVIENDA TIPO 3DA
SUP. CONSTRUIDA: 83,70 m²

Nº DORMITORIOS: 3
Nº BAÑOS: 2

SUP TERRAZAS: 50,50 m²

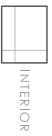

Planta tipo, que no incluye las áreas de uso común. Cada vivienda tiene su planta propia, que pueden variar ligeramente de la estándar. Los artículos de los muebles y enseres domésticos que aparecen en la planta son meramente decorativos. Esto no es un documento contractual. Este plano puede ser modificado por la dirección facultativa teniendo en cuenta la construcción o necesidades de proyecto

Standard floor plan, which does not include the common use areas. Each residence has its own floor plan, which may vary slightly from the standard one. The furniture and household items that appear in the plan are merely for decorative purposes. This is not a contractual document. This plan can be modified by the Project Management Team according to construction or design needs.

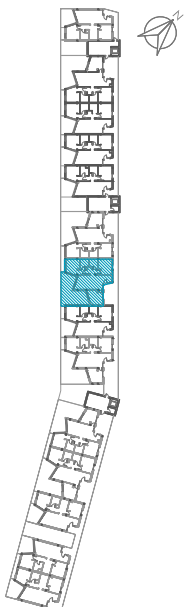

SOLEAMIENTO/SUNCALC

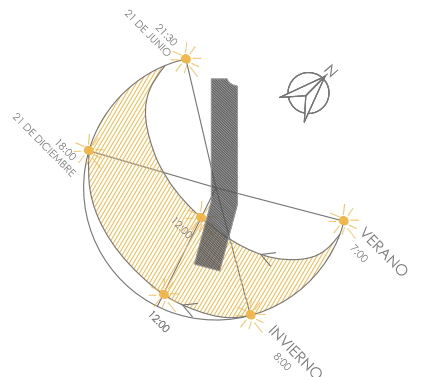

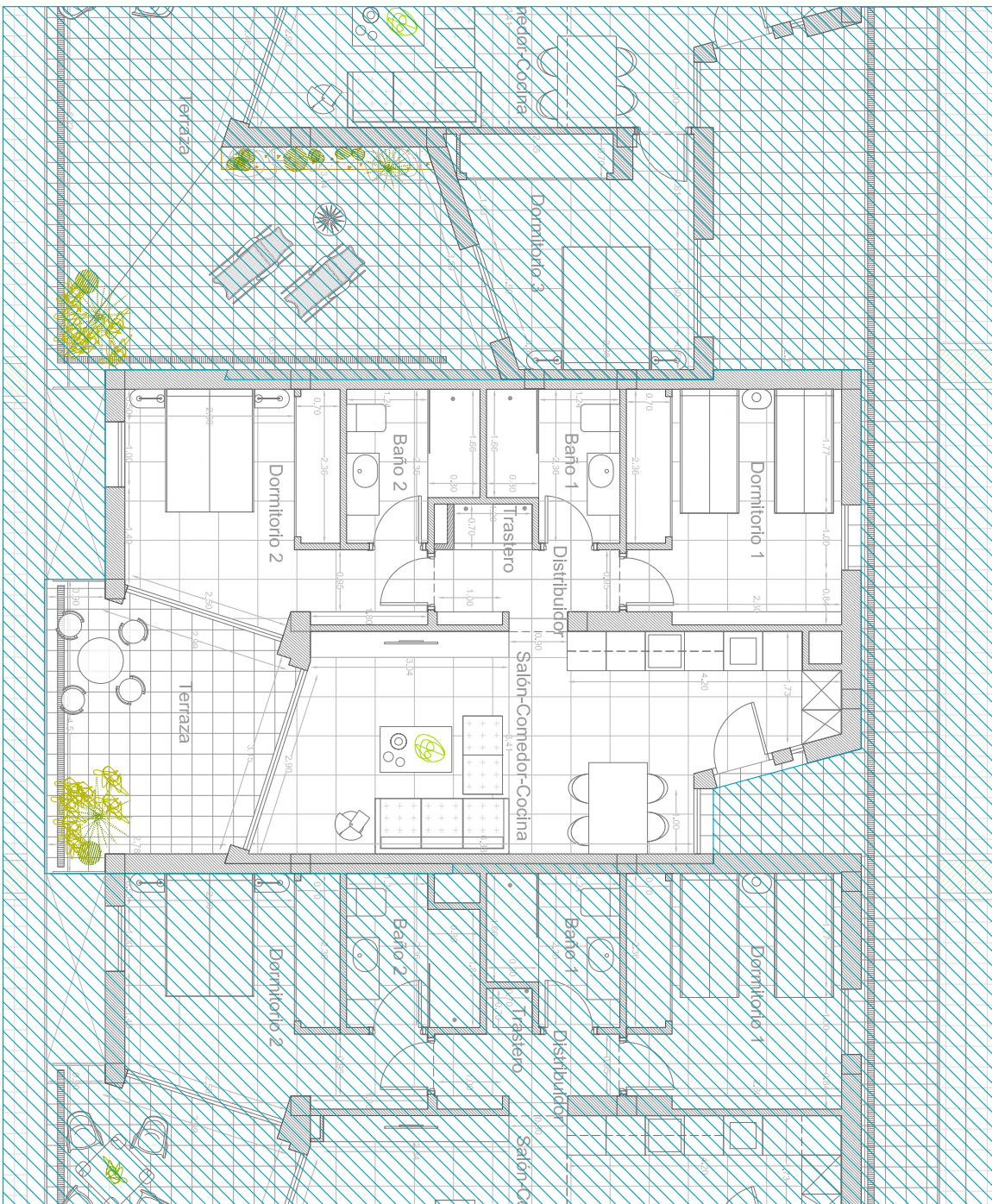

PLANTA PRIMERA/FIRST FLOOR

SUP. ÚTILES / USEFUL SURFACE

833

S.K.C. / D.R.K.
 DORMITORIO 1/ BEDROOM 1 26,00 m²
 BAÑO1/ BATH 1 12,00 m²
 DORMITORIO 2/ BEDROOM 2 4,30 m²
 BAÑO2/ BATH 2 12,80 m²
 4,30 m²

TERRAZA / TERRACE
 DISTRIBUIDOR /CORRIDOR
 TRASTERO / STORAGE

17,70 m²
 3,00 m²
 1,00 m²

VIVIENDA TIPO 2D
 SUP. CONSTRUIDA: 70,00 m²

Nº DORMITORIOS: 2
 Nº BAÑOS: 2

SUP TERRAZAS: 17,70 m²



SOLEAMIENTO/SUNCALC

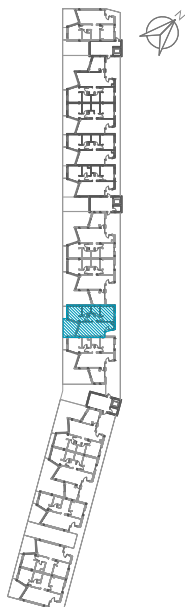
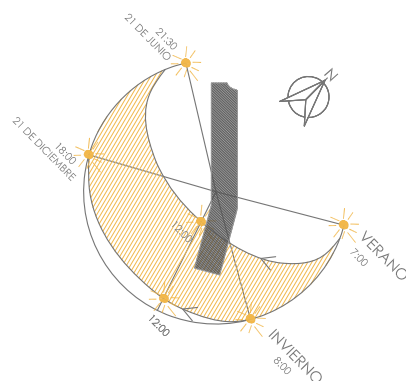

Planta tipo, que no incluye las áreas de uso común. Cada vivienda tiene su planta propia, que pueden variar ligeramente de la estándar. Los artículos de los muebles y enseres domésticos que aparecen en la planta son meramente decorativos. Esto no es un documento contractual. Este plano puede ser modificado por la dirección facultativa teniendo en cuenta la construcción o necesidades de proyecto

Standard floor plan, which does not include the common use areas. Each residence has its own floor plan, which may vary slightly from the standard one. The furniture and household items that appear in the plan are merely for decorative purposes. This is not a contractual document. This plan can be modified by the Project Management Team according to construction or design needs.

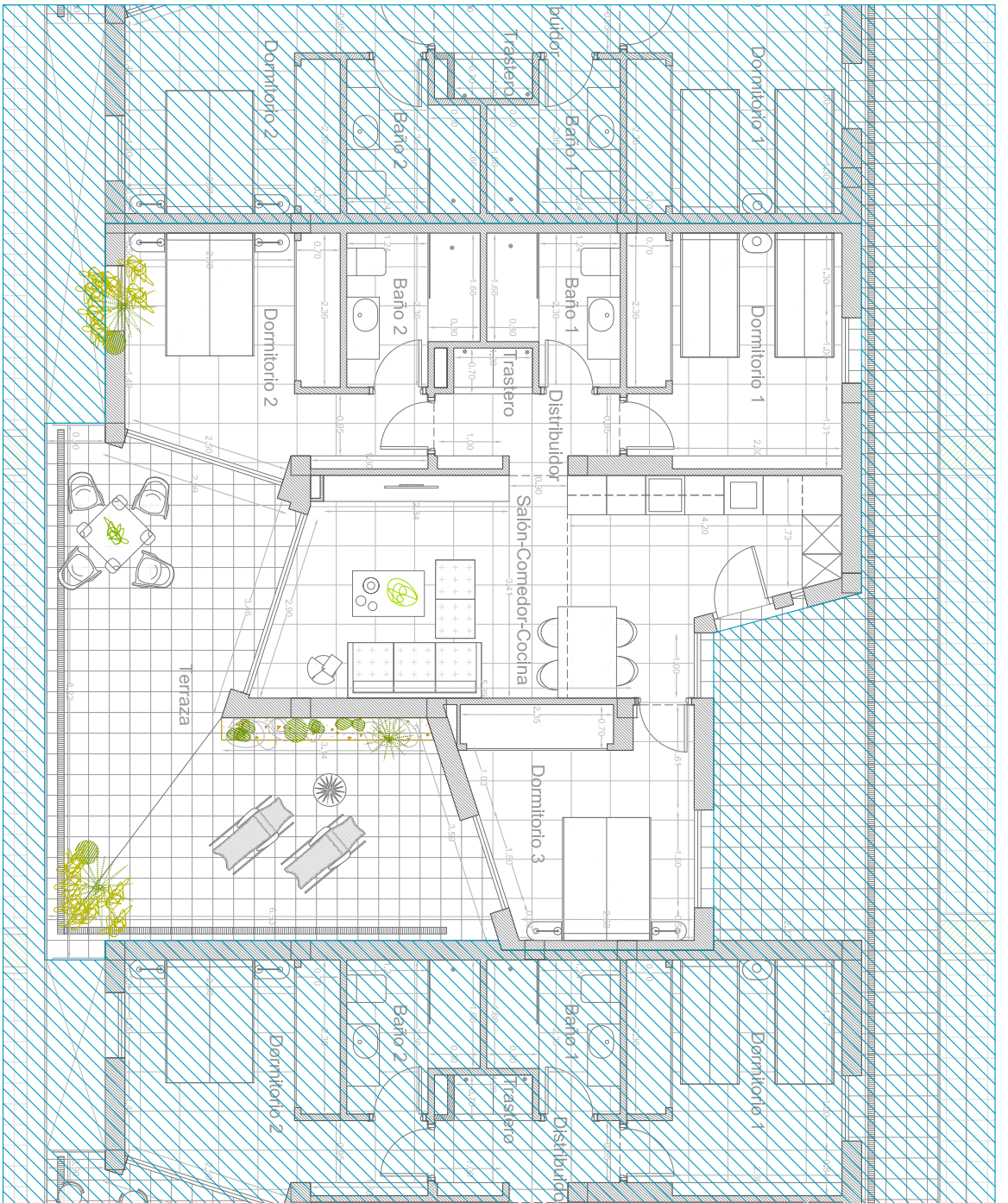

PLANTA PRIMERA/FIRST FLOOR

SUP. ÚTILES / USEFUL SURFACE

- S.K.C. / D.R.K.
- DORMITORIO 1/ BEDROOM 1 26,00 m²
- BAÑO1/ BATH 1 4,30 m²
- DORMITORIO 2/ BEDROOM 2 12,80 m²
- BAÑO2/ BATH 2 4,30 m²
- DORMITORIO 3/ BEDROOM 3 11,60 m²

- TERRAZA / TERRACE 50,50 m²
- DISTRIBUIDOR /CORRIDOR 3,00 m²
- TRASTERO / STORAGE 1,00 m²

834

VIVIENDA TIPO 3DA
SUP. CONSTRUIDA: 83,70 m²

Nº DORMITORIOS: 3
Nº BAÑOS: 2

SUP TERRAZAS: 50,50 m²

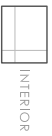

Planta tipo, que no incluye las áreas de uso común. Cada vivienda tiene su planta propia, que pueden variar ligeramente de la estándar. Los artículos de los muebles y enseres domésticos que aparecen en la planta son meramente decorativos. Esto no es un documento contractual. Este plano puede ser modificado por la dirección facultativa teniendo en cuenta la construcción o necesidades de proyecto

Standard floor plan, which does not include the common use areas. Each residence has its own floor plan, which may vary slightly from the standard one. The furniture and household items that appear in the plan are merely for decorative purposes. This is not a contractual document. This plan can be modified by the Project Management Team according to construction or design needs.

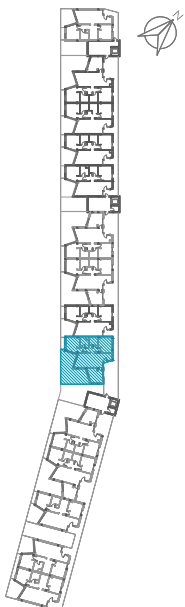

SOLEAMIENTO/SUNCALC

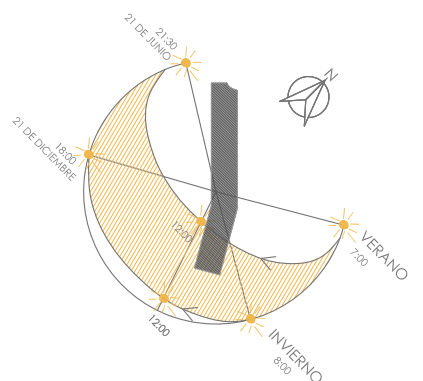

PLANTA PRIMERA/FIRST FLOOR
SUP. ÚTILES / USEFUL SURFACE

- S.K.C. / D.R.K.
- DORMITORIO 1/ BEDROOM 1 26,00 m²
- BAÑO1/ BATH 1 12,00 m²
- DORMITORIO 2/ BEDROOM 2 4,30 m²
- BAÑO2/ BATH 2 12,80 m²
- DORMITORIO 3/ BEDROOM 3 4,30 m²
- 11,60 m²

- TERRAZA / TERRACE 50,50 m²
- DISTRIBUIDOR / CORRIDOR 3,00 m²
- TRASTERO / STORAGE 1,00 m²

835

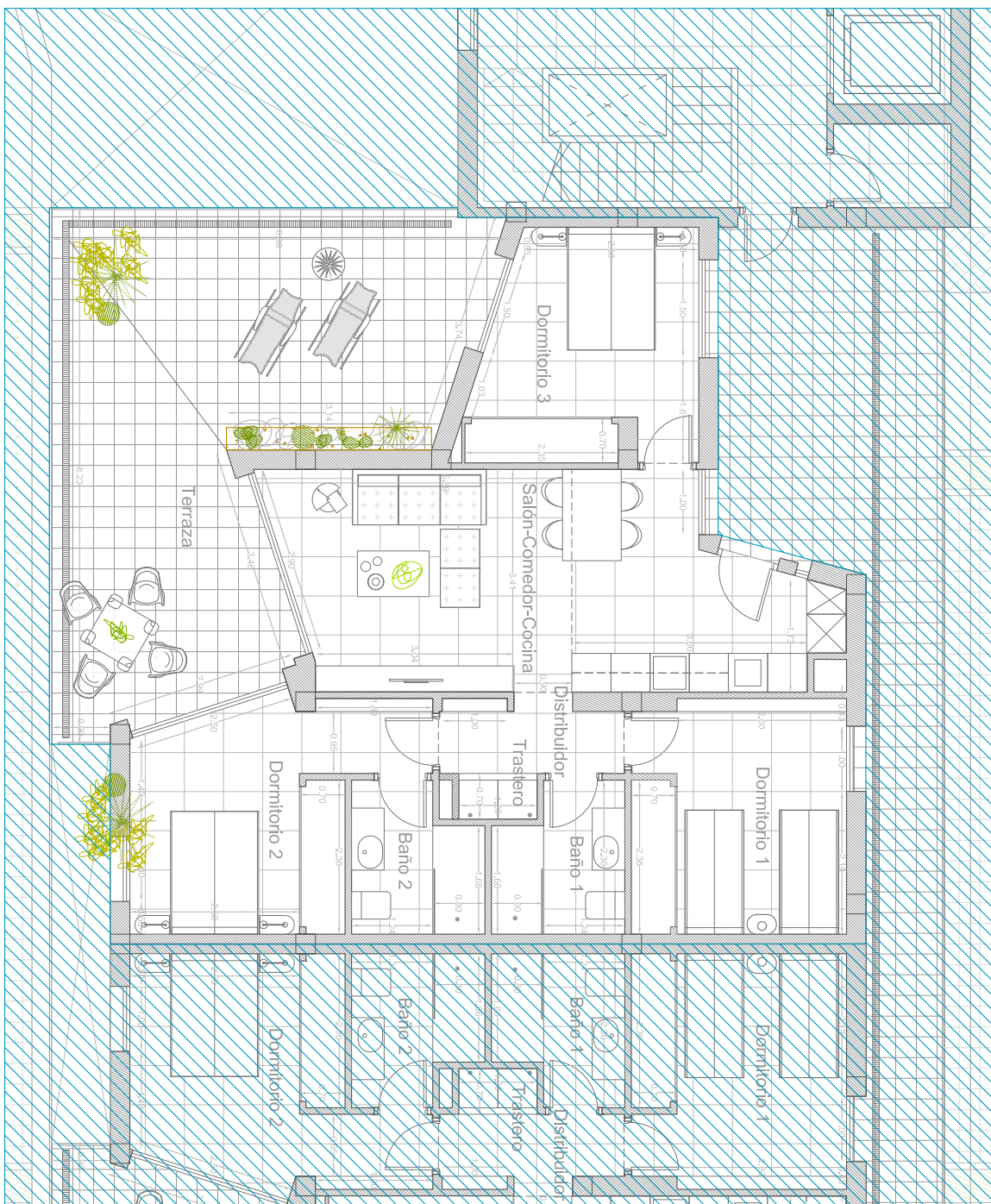

VIVIENDA TIPO 3DA
SUP. CONSTRUIDA: 83,70 m²

Nº DORMITORIOS: 3
Nº BAÑOS: 2

SUP TERRAZAS: 50,50 m²



Planta tipo, que no incluye las áreas de uso común. Cada vivienda tiene su planta propia, que pueden variar ligeramente de la estándar. Los artículos de los muebles y enseres domésticos que aparecen en la planta son meramente decorativos. Esto no es un documento contractual. Este plano puede ser modificado por la dirección facultativa teniendo en cuenta la construcción o necesidades de proyecto.

Standard floor plan, which does not include the common use areas. Each residence has its own floor plan, which may vary slightly from the standard one. The furniture and household items that appear in the plan are merely for decorative purposes. This is not a contractual document. This plan can be modified by the Project Management Team according to construction or design needs.

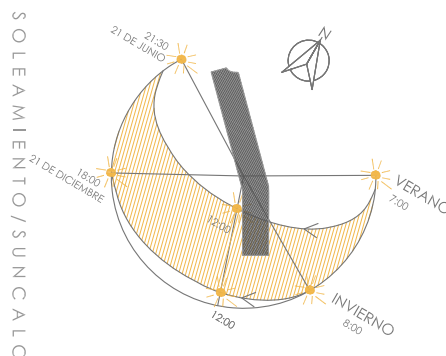
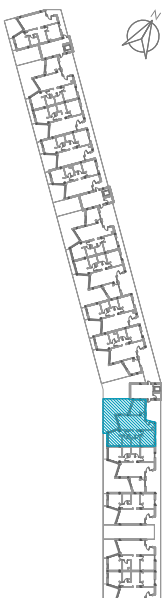

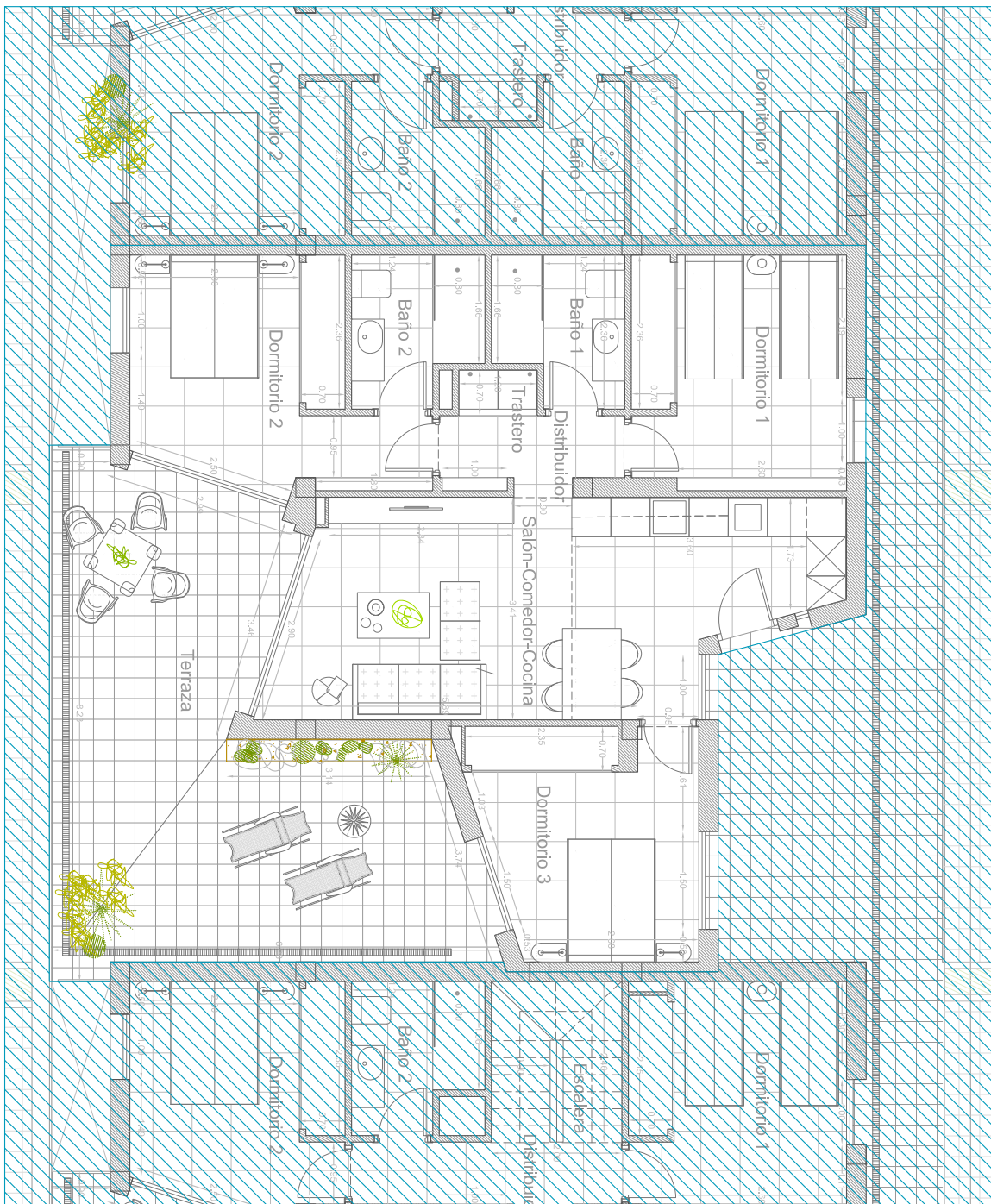

PLANTA PRIMERA/FIRST FLOOR
SUP. ÚTILES / USEFUL SURFACE

- S.K.C. / D.R.K.
- DORMITORIO 1/ BEDROOM 1
- BAÑO1/ BATH 1
- DORMITORIO 2/ BEDROOM 2
- BAÑO2/ BATH 2
- DORMITORIO 3/ BEDROOM 3

- TERRAZA / TERRACE
- DISTRIBUIDOR / CORRIDOR
- TRASTERO / STORAGE

- 26,00 m²
- 12,00 m²
- 4,30 m²
- 12,80 m²
- 4,30 m²
- 11,60 m²

- 50,50 m²
- 3,00 m²
- 1,00 m²

836

VIVIENDA TIPO 3DA
SUP. CONSTRUIDA: 83,70 m²

Nº DORMITORIOS: 3
Nº BAÑOS: 2

SUP TERRAZAS: 50,50 m²

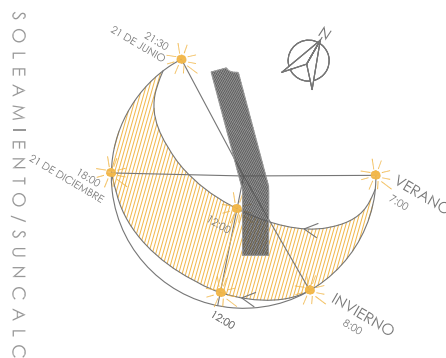
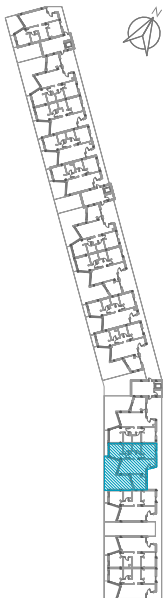

Planta tipo, que no incluye las áreas de uso común. Cada vivienda tiene su planta propia, que pueden variar ligeramente de la estándar. Los artículos de los muebles y enseres domésticos que aparecen en la planta son meramente decorativos. Esto no es un documento contractual. Este plano puede ser modificado por la dirección facultativa teniendo en cuenta la construcción o necesidades de proyecto

Standard floor plan, which does not include the common use areas. Each residence has its own floor plan, which may vary slightly from the standard one. The furniture and household items that appear in the plan are merely for decorative purposes. This is not a contractual document. This plan can be modified by the Project Management Team according to construction or design needs.

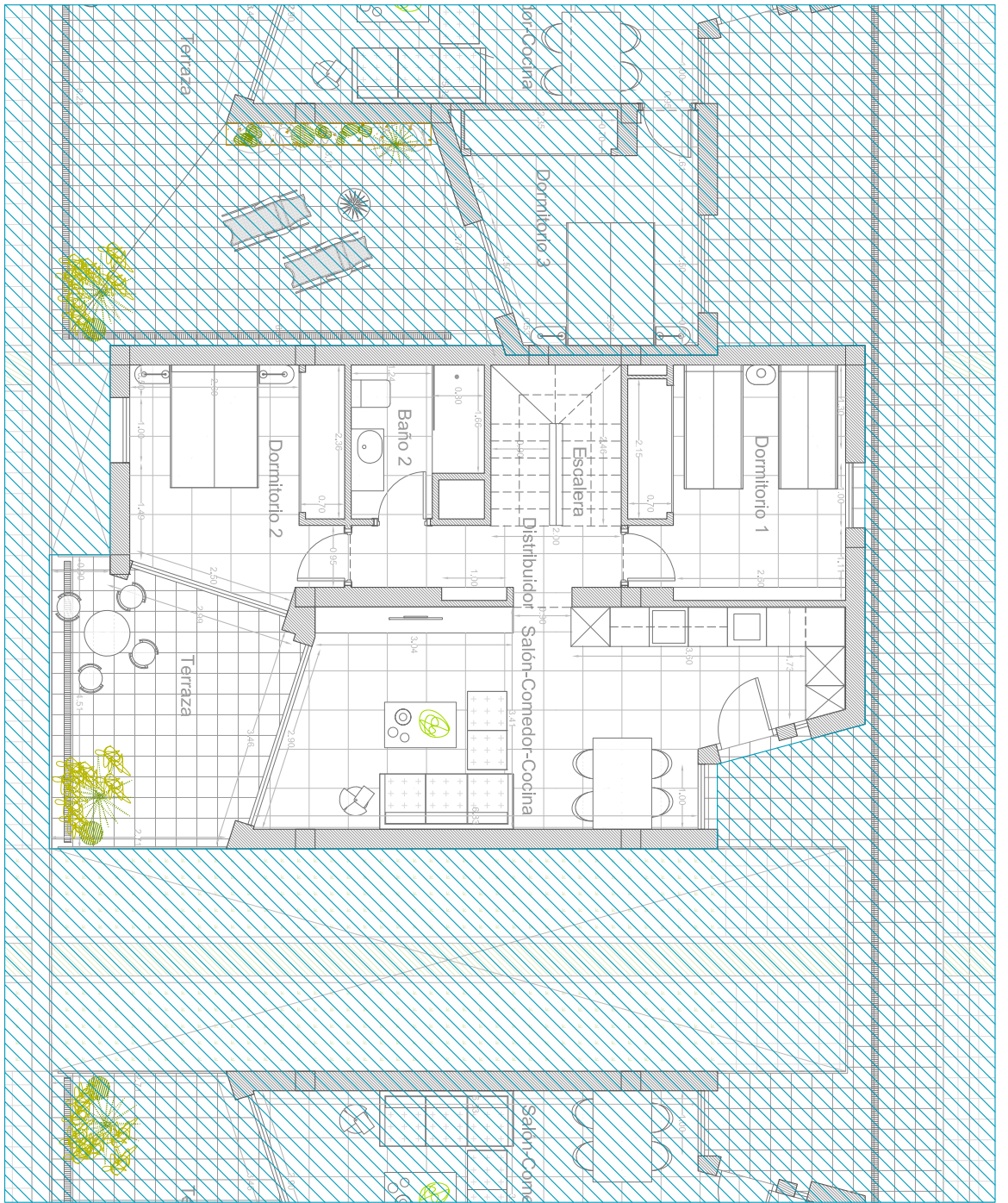

PLANTA PRIMERA/FIRST FLOOR

SUP. ÚTILES / USEFUL SURFACE

837 (BAJA)

S.K.C. / D.R.K.	26,00 m ²	TERRAZA / TERRACE	17,70 m ²
DORMITORIO 1/ BEDROOM 1	12,00 m ²	DISTRIBUIDOR / CORRIDOR	4,70 m ²
BAÑO1/ BATH 1	4,30 m ²	TRASTERO / STORAGE	0,50 m ²
DORMITORIO 2/ BEDROOM 2	11,20 m ²	ESCALERA / STAIRS	4,90 m ²

VIVIENDA TIPO 3DXA
SUP. CONSTRUIDA: 95,60 m²

Nº DORMITORIOS: 3
Nº BAÑOS: 2

SUP TERRAZAS: 59,70 m²

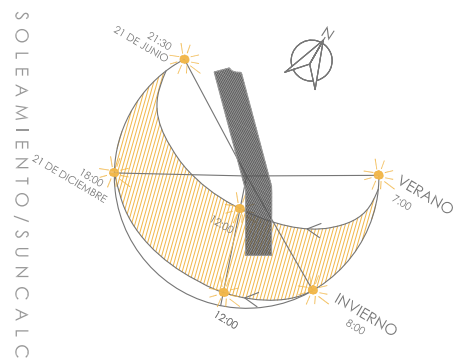
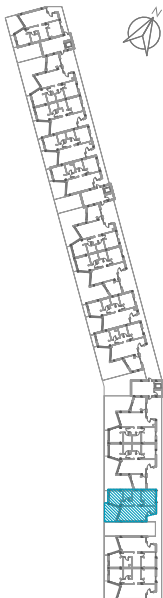
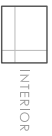

Planta tipo, que no incluye las áreas de uso común. Cada vivienda tiene su planta propia, que pueden variar ligeramente de la estándar. Los artículos de los muebles y enseres domésticos que aparecen en la planta son meramente decorativos. Esto no es un documento contractual. Este plano puede ser modificado por la dirección facultativa teniendo en cuenta la construcción o necesidades de proyecto

Standard floor plan, which does not include the common use areas. Each residence has its own floor plan, which may vary slightly from the standard one. The furniture and household items that appear in the plan are merely for decorative purposes. This is not a contractual document. This plan can be modified by the Project Management Team according to construction or design needs.

PLANTA SEGUNDA/SECOND FLOOR

SUP. ÚTILES / USEFUL SURFACE

BAÑO2 / BATH2 4,80 m²
DORMITORIO 3/ BEDROOM 3 15,00 m²

TERRAZA / TERRACE 42,00 m²
DISTRIBUIDOR / CORRIDOR 0,90 m²

837 (ALTA)

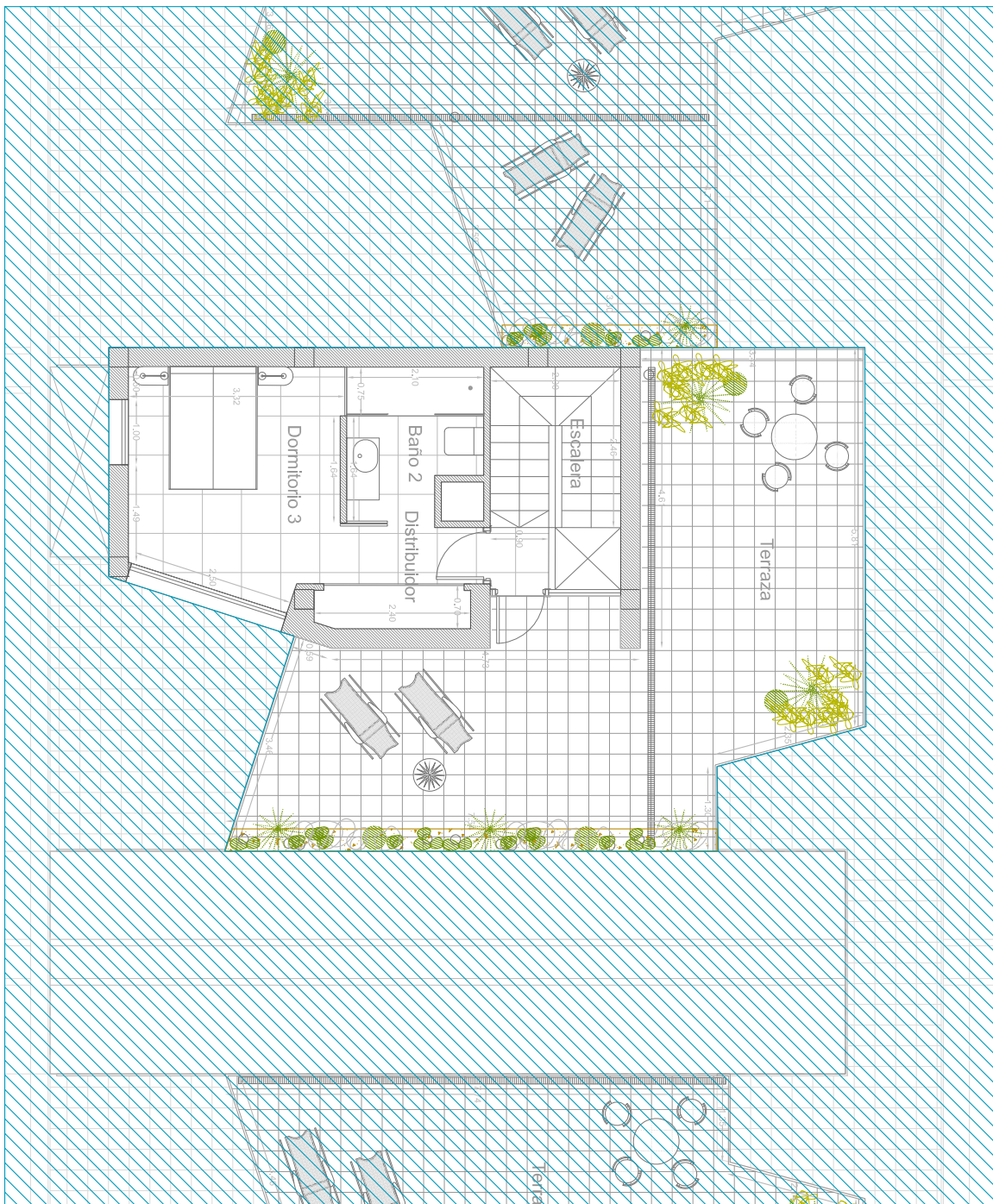

VIVIENDA TIPO 3DXA
SUP. CONSTRUIDA: 95,60 m²

Nº DORMITORIOS: 3
Nº BAÑOS: 2

SUP TERRAZAS: 59,70 m²

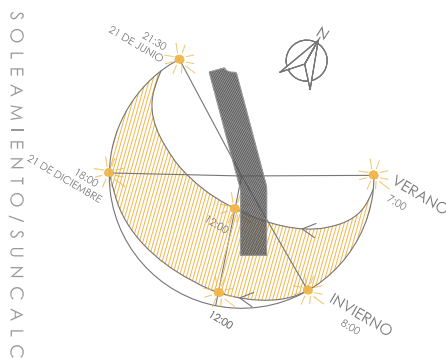

Planta tipo, que no incluye las áreas de uso común. Cada vivienda tiene su planta propia, que pueden variar ligeramente de la estándar. Los artículos de los muebles y enseres domésticos que aparecen en la planta son meramente decorativos. Esto no es un documento contractual. Este plano puede ser modificado por la dirección facultativa teniendo en cuenta la construcción o necesidades de proyecto

Standard floor plan, which does not include the common use areas. Each residence has its own floor plan, which may vary slightly from the standard one. The furniture and household items that appear in the plan are merely for decorative purposes. This is not a contractual document. This plan can be modified by the Project Management Team according to construction or design needs.

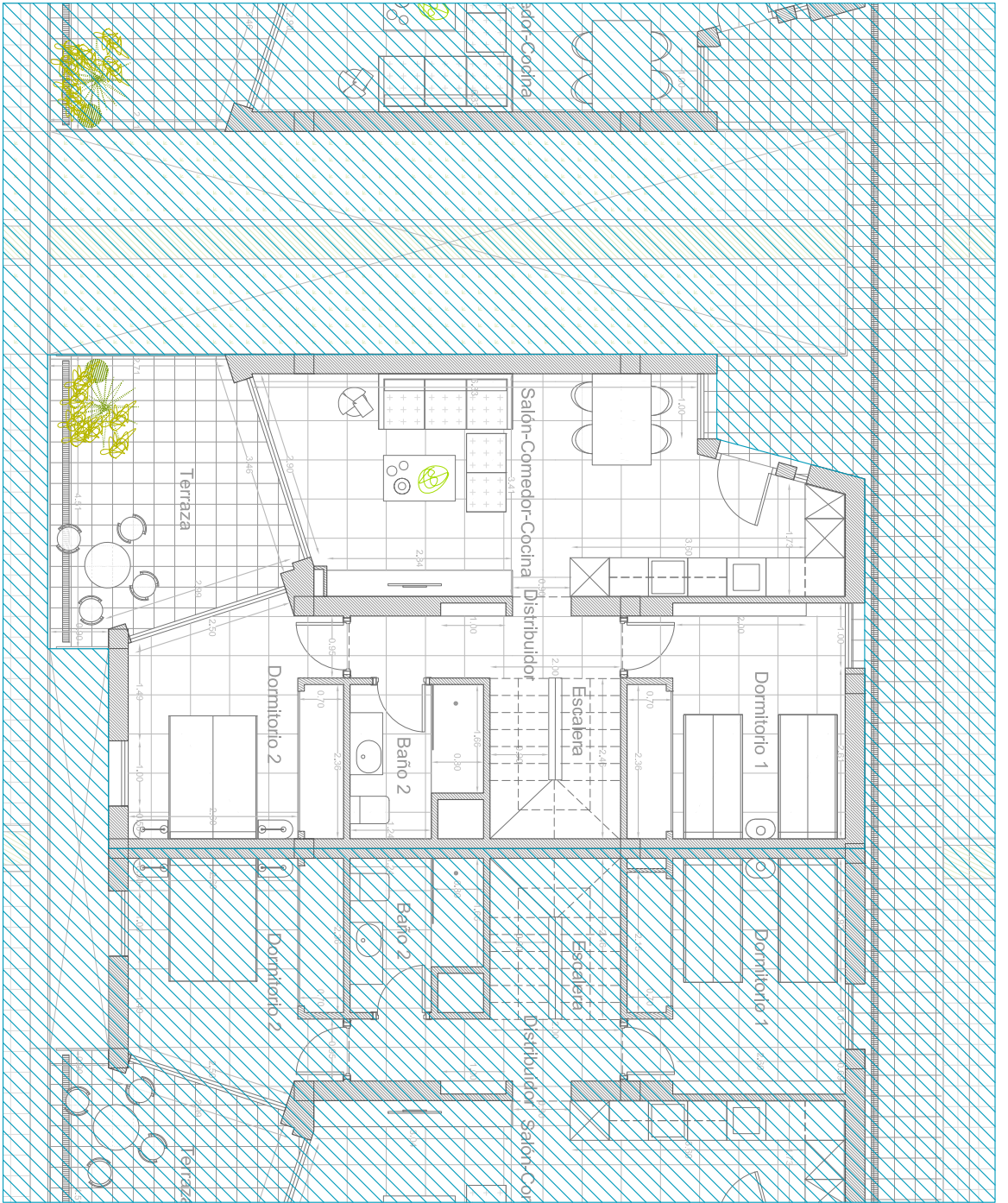

PLANTA PRIMERA/FIRST FLOOR

SUP. ÚTILES / USEFUL SURFACE

838 (BAJA)

S.K.C. / D.R.K.
 DORMITORIO 1/ BEDROOM 1 26,00 m²
 BAÑO1/ BATH 1 4,30 m²
 DORMITORIO 2/ BEDROOM 2 11,20 m²

TERRAZA / TERRACE 17,70 m²
 DISTRIBUIDOR / CORRIDOR 4,70 m²
 TRASTERO / STORAGE 0,50 m²
 ESCALERA / STAIRS 4,90 m²

VIVIENDA TIPO 3DXB
 SUP. CONSTRUIDA: 94,55 m²

Nº DORMITORIOS: 3
 Nº BAÑOS: 2

SUP TERRAZAS: 61,85 m²



Planta tipo, que no incluye las áreas de uso común. Cada vivienda tiene su planta propia, que pueden variar ligeramente de la estándar. Los artículos de los muebles y enseres domésticos que aparecen en la planta son meramente decorativos. Esto no es un documento contractual. Este plano puede ser modificado por la dirección facultativa teniendo en cuenta la construcción o necesidades de proyecto

Standard floor plan, which does not include the common use areas. Each residence has its own floor plan, which may vary slightly from the standard one. The furniture and household items that appear in the plan are merely for decorative purposes. This is not a contractual document. This plan can be modified by the Project Management Team according to construction or design needs.

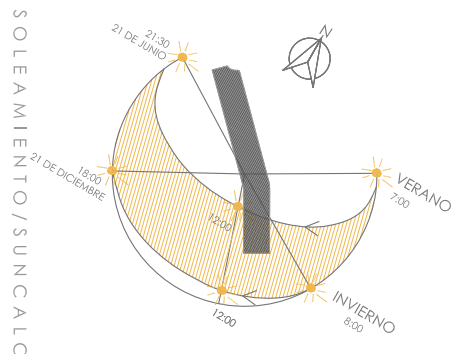
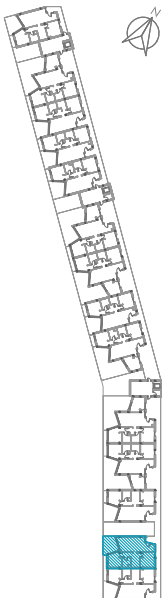

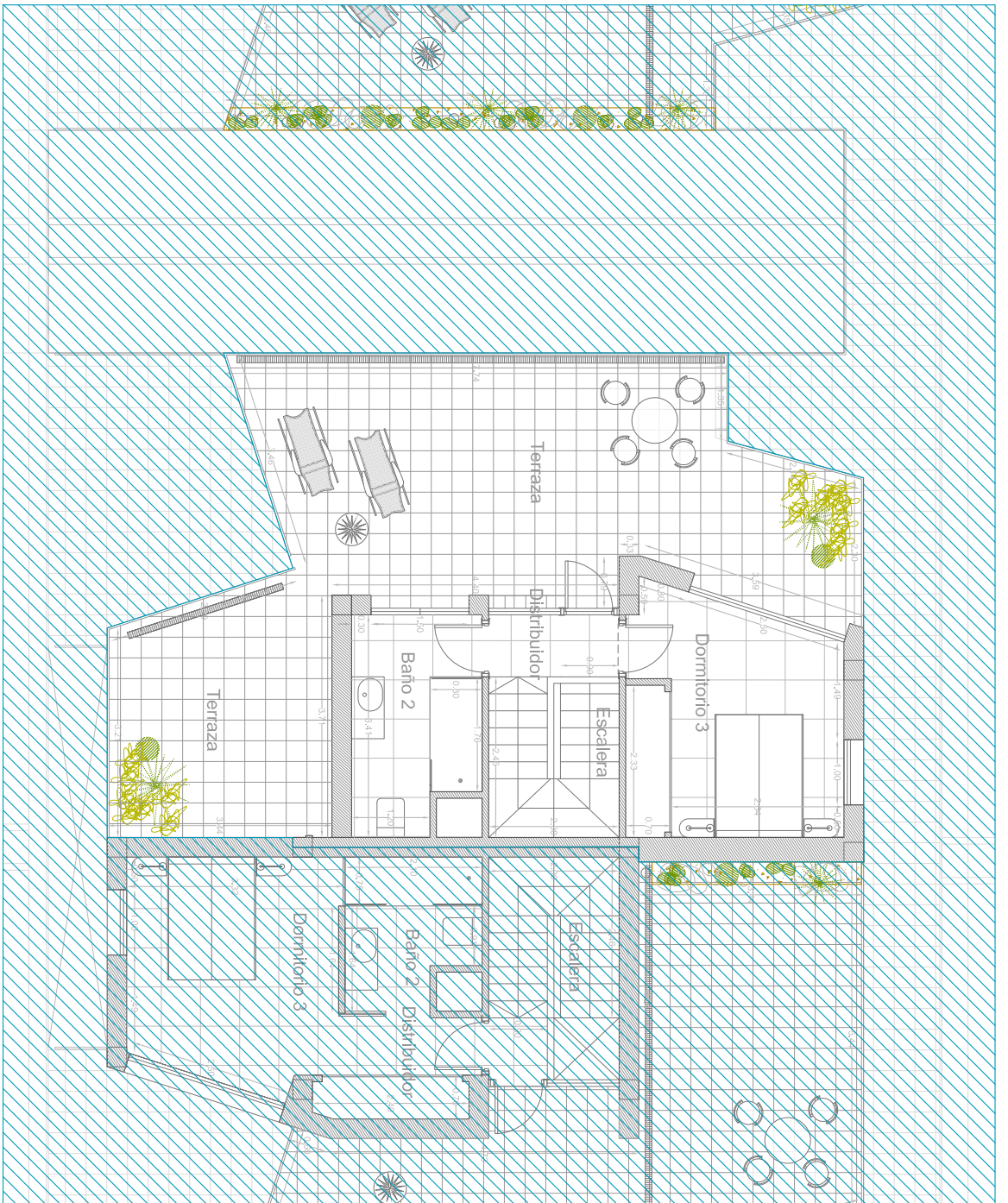

PLANTA SEGUNDA/SECOND FLOOR

SUP. ÚTILES / USEFUL SURFACE

BAÑO2 / BATH2 6,40 m²
DORMITORIO 3 / BEDROOM 3 11,70 m²

TERRAZA / TERRACE
DISTRIBUIDOR / CORRIDOR

44,15 m²
1,90 m²

838 (ALTA)

VIVIENDA TIPO 3DXB
SUP. CONSTRUIDA: 94,55 m²

Nº DORMITORIOS: 3
Nº BAÑOS: 2

SUP TERRAZAS: 61,85 m²



Planta tipo, que no incluye las áreas de uso común. Cada vivienda tiene su planta propia, que pueden variar ligeramente de la estándar. Los artículos de los muebles y enseres domésticos que aparecen en la planta son meramente decorativos. Esto no es un documento contractual. Este plano puede ser modificado por la dirección facultativa teniendo en cuenta la construcción o necesidades de proyecto

Standard floor plan, which does not include the common use areas. Each residence has its own floor plan, which may vary slightly from the standard one. The furniture and household items that appear in the plan are merely for decorative purposes. This is not a contractual document. This plan can be modified by the Project Management Team according to construction or design needs.

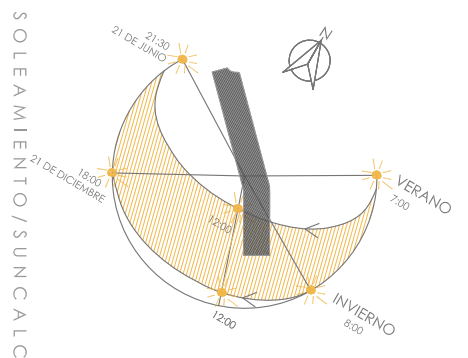

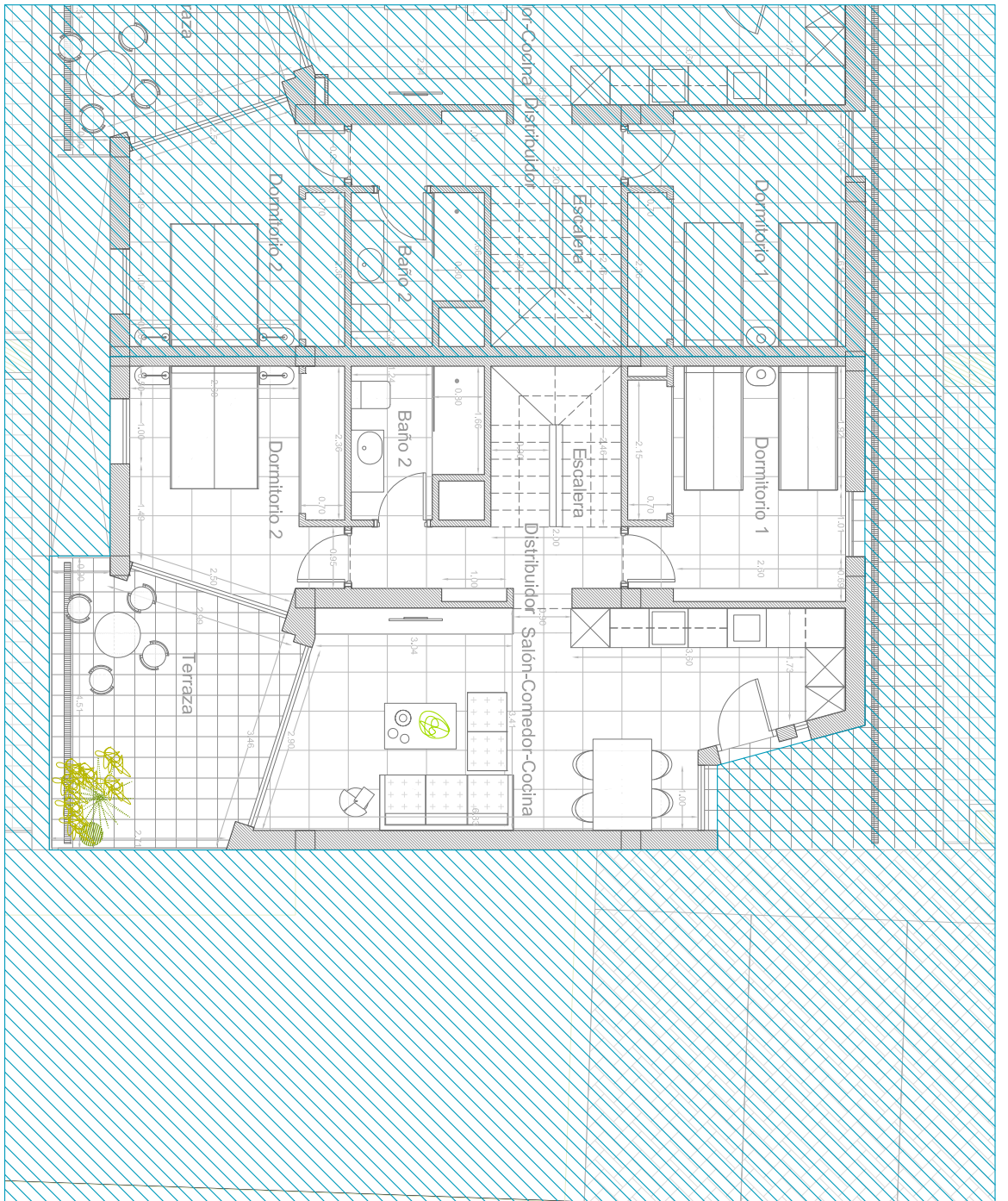

PLANTA PRIMERA/FIRST FLOOR

SUP. ÚTILES / USEFUL SURFACE

839 (BAJA)

S.K.C. / D.R.K.
 DORMITORIO 1/ BEDROOM 1 26,00 m²
 BAÑO1/ BATH 1 4,30 m²
 DORMITORIO 2/ BEDROOM 2 11,20 m²

TERRAZA / TERRACE 17,70 m²
 DISTRIBUIDOR /CORRIDOR 4,70 m²
 TRASTERO / STORAGE 0,50 m²
 ESCALERA / STAIRS 4,90 m²

VIVIENDA TIPO 3DXA
 SUP. CONSTRUIDA: 95,60 m²

Nº DORMITORIOS: 3
 Nº BAÑOS: 2

SUP TERRAZAS: 59,70 m²

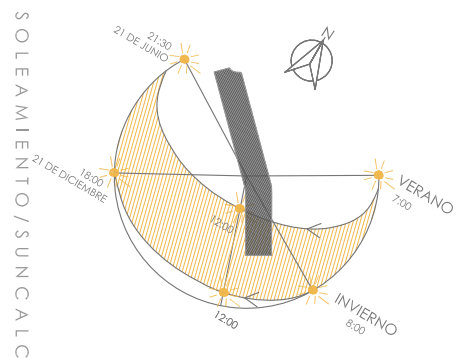
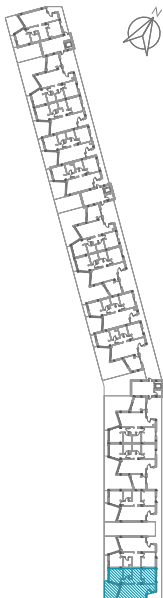

Planta tipo, que no incluye las áreas de uso común. Cada vivienda tiene su planta propia, que pueden variar ligeramente de la estándar. Los artículos de los muebles y enseres domésticos que aparecen en la planta son meramente decorativos. Esto no es un documento contractual. Este plano puede ser modificado por la dirección facultativa teniendo en cuenta la construcción o necesidades de proyecto

Standard floor plan, which does not include the common use areas. Each residence has its own floor plan, which may vary slightly from the standard one. The furniture and household items that appear in the plan are merely for decorative purposes. This is not a contractual document. This plan can be modified by the Project Management Team according to construction or design needs.

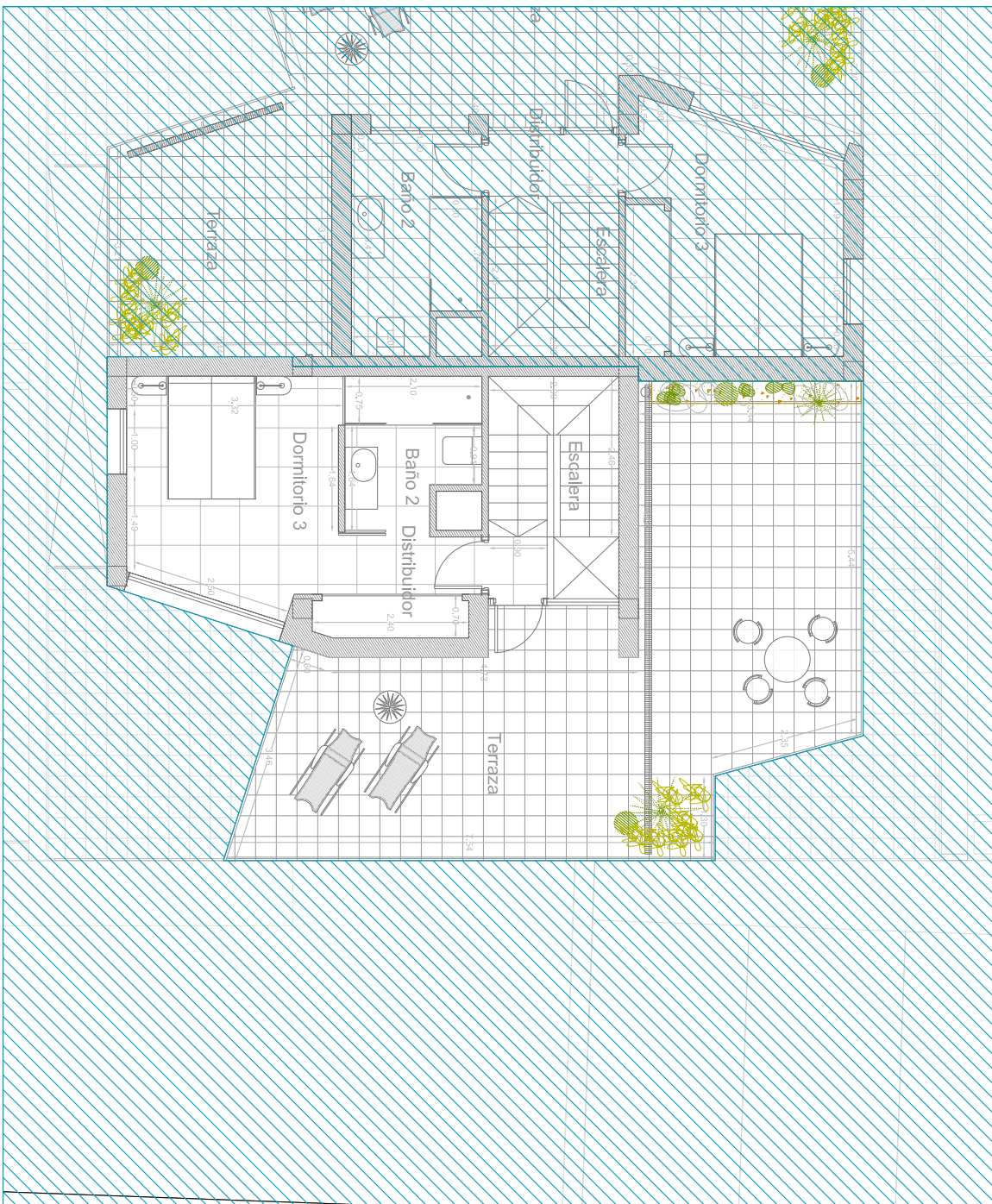

PLANTA SEGUNDA/SECOND FLOOR

SUP. ÚTILES / USEFUL SURFACE

BAÑO2 / BATH2 4,80 m²
DORMITORIO 3 / BEDROOM 3 15,00 m²

TERRAZA / TERRACE 42,00 m²
DISTRIBUIDOR / CORRIDOR 0,90 m²

839 (ALTA)

VIVIENDA TIPO 3DXA
SUP. CONSTRUIDA: 95,60 m²

Nº DORMITORIOS: 3
Nº BAÑOS: 2

SUP TERRAZAS: 59,70 m²

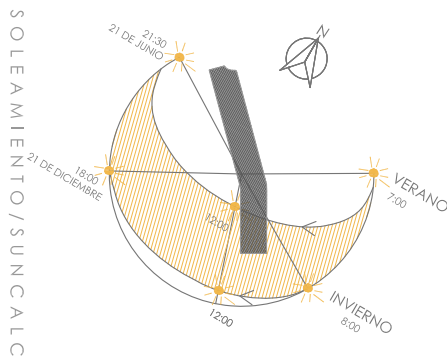
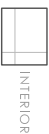

Planta tipo, que no incluye las áreas de uso común. Cada vivienda tiene su planta propia, que pueden variar ligeramente de la estándar. Los artículos de los muebles y enseres domésticos que aparecen en la planta son meramente decorativos. Esto no es un documento contractual. Este plano puede ser modificado por la dirección facultativa teniendo en cuenta la construcción o necesidades de proyecto

Standard floor plan, which does not include the common use areas. Each residence has its own floor plan, which may vary slightly from the standard one. The furniture and household items that appear in the plan are merely for decorative purposes. This is not a contractual document. This plan can be modified by the Project Management Team according to construction or design needs.

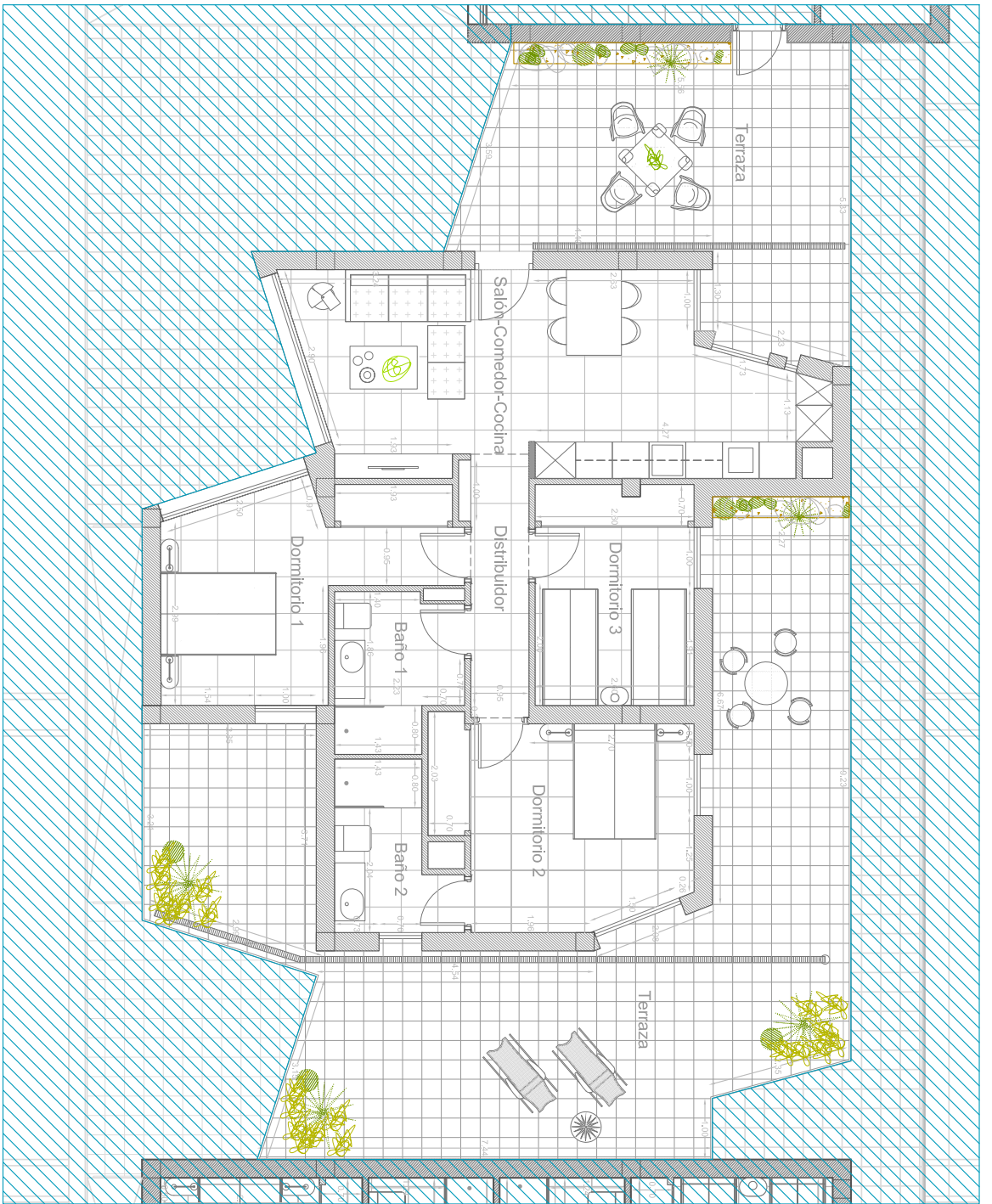

PLANTA SEGUNDA/SECOND FLOOR
SUP. ÚTILES / USEFUL SURFACE

- S.K.C. / D.R.K.
- DORMITORIO 1/ BEDROOM 1
- BAÑO1/ BATH 1
- DORMITORIO 2/ BEDROOM 2
- BAÑO2/ BATH 2
- DORMITORIO 3/ BEDROOM 3

- TERRAZA / TERRACE
- DISTRIBUIDOR / CORRIDOR

- 26,00 m²
- 12,90 m²
- 5,10 m²
- 13,50 m²
- 4,70 m²
- 9,30 m²

- 81,50 m²
- 3,70 m²

840

VIVIENDA TIPO 3DB
SUP. CONSTRUIDA: 85,40 m²

Nº DORMITORIOS: 3
Nº BAÑOS: 2

SUP TERRAZAS: 81,50 m²



Planta tipo, que no incluye las áreas de uso común. Cada vivienda tiene su planta propia, que pueden variar ligeramente de la estándar. Los artículos de los muebles y enseres domésticos que aparecen en la planta son meramente decorativos. Esto no es un documento contractual. Este plano puede ser modificado por la dirección facultativa teniendo en cuenta la construcción o necesidades de proyecto.

Standard floor plan, which does not include the common use areas. Each residence has its own floor plan, which may vary slightly from the standard one. The furniture and household items that appear in the plan are merely for decorative purposes. This is not a contractual document. This plan can be modified by the Project Management Team according to construction or design needs.

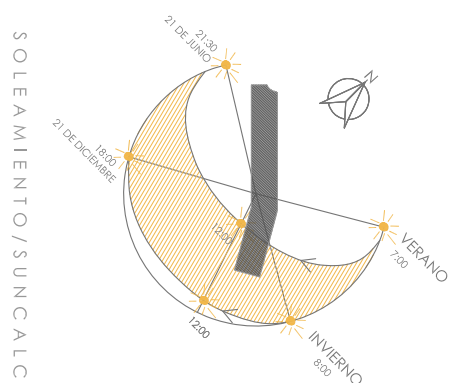
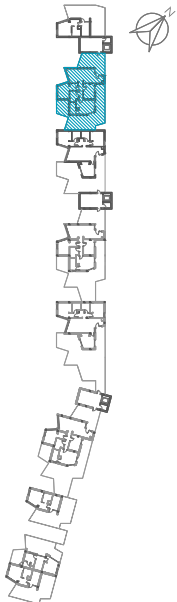



PLANTA SEGUNDA/SECOND FLOOR
 SUP. ÚTILES / USEFUL SURFACE

S.K.C. / D.R.K.	26,00 m ²
DORMITORIO 1/ BEDROOM 1	12,00 m ²
BAÑO1/ BATH 1	4,30 m ²
DORMITORIO 2/ BEDROOM 2	12,80 m ²
BAÑO2/ BATH 2	4,30 m ²
DORMITORIO 3/ BEDROOM 3	11,60 m ²

TERRAZA / TERRACE	65,50 m ²
DISTRIBUIDOR / CORRIDOR	3,00 m ²
TRASTERO / STORAGE	1,00 m ²

841

VIVIENDA TIPO 3DA
 SUP. CONSTRUIDA: 83,70 m²

Nº DORMITORIOS: 3
 Nº BAÑOS: 2

SUP TERRAZAS: 65,50 m²

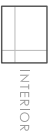

Planta tipo, que no incluye las áreas de uso común. Cada vivienda tiene su planta propia, que pueden variar ligeramente de la estándar. Los artículos de los muebles y enseres domésticos que aparecen en la planta son meramente decorativos. Esto no es un documento contractual. Este plano puede ser modificado por la dirección facultativa teniendo en cuenta la construcción o necesidades de proyecto

Standard floor plan, which does not include the common use areas. Each residence has its own floor plan, which may vary slightly from the standard one. The furniture and household items that appear in the plan are merely for decorative purposes. This is not a contractual document. This plan can be modified by the Project Management Team according to construction or design needs.

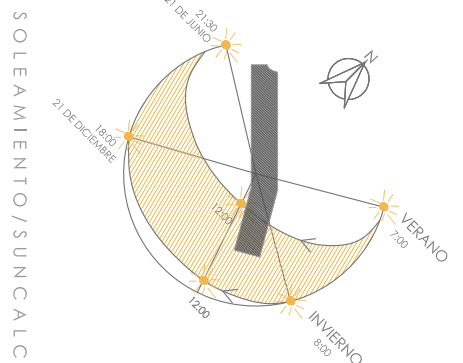
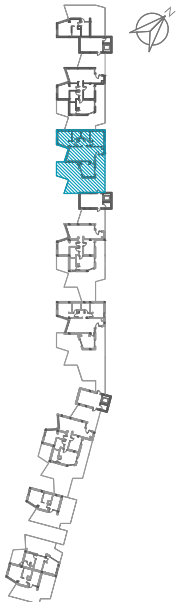

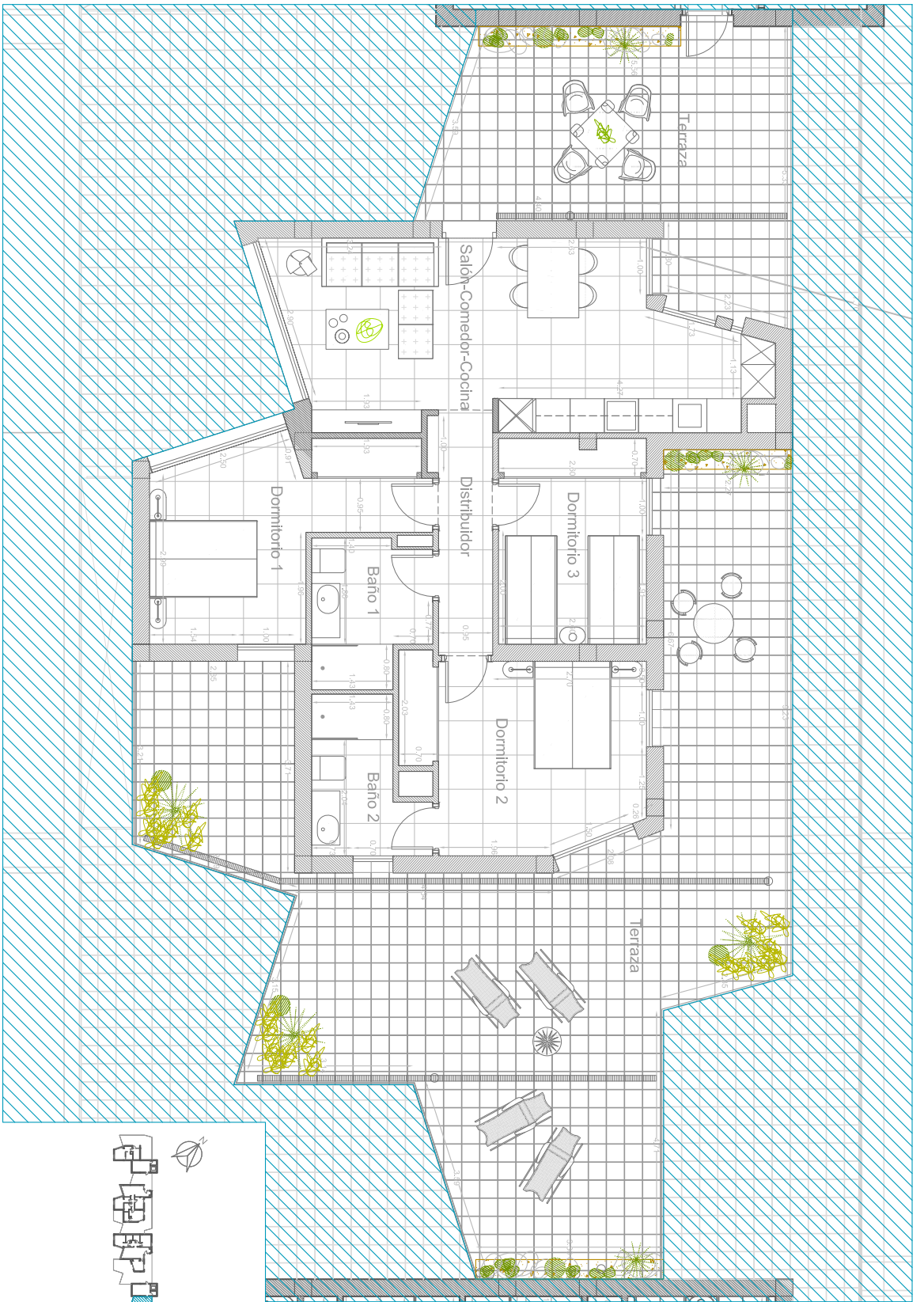

PLANTA SEGUNDA/SECOND FLOOR
 SUP. ÚTILES / USEFUL SURFACE

- S.K.C. / D.R.K.
- DORMITORIO 1/ BEDROOM 1
- BAÑO1/ BATH 1
- DORMITORIO 2/ BEDROOM 2
- BAÑO2/ BATH 2
- DORMITORIO 3/ BEDROOM 3

- 26,00 m²
- 12,90 m²
- 5,10 m²
- 13,50 m²
- 4,70 m²
- 9,30 m²

- TERRAZA / TERRACE
- DISTRIBUIDOR / CORRIDOR

- 97,50 m²
- 3,70 m²

842

VIVIENDA TIPO 3DB
 SUP. CONSTRUIDA: 85,40 m²

Nº DORMITORIOS: 3
 Nº BAÑOS: 2

SUP TERRAZAS: 97,50 m²

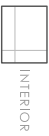

Planta tipo, que no incluye las áreas de uso común. Cada vivienda tiene su planta propia, que pueden variar ligeramente de la estándar. Los artículos de los muebles y enseres domésticos que aparecen en la planta son meramente decorativos. Esto no es un documento contractual. Este plano puede ser modificado por la dirección facultativa teniendo en cuenta la construcción o necesidades de proyecto.

Standard floor plan, which does not include the common use areas. Each residence has its own floor plan, which may vary slightly from the standard one. The furniture and household items that appear in the plan are merely for decorative purposes. This is not a contractual document. This plan can be modified by the Project Management Team according to construction or design needs.

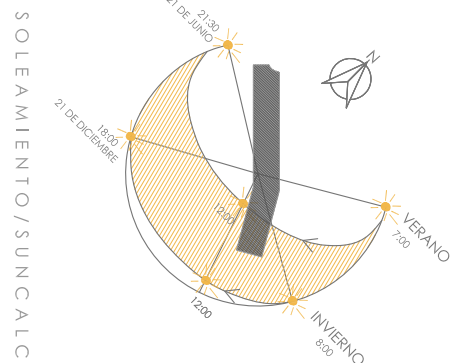
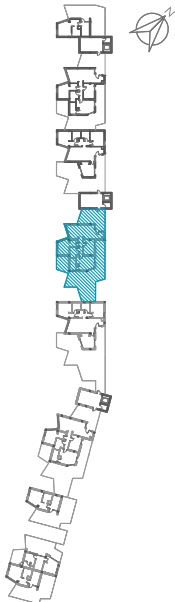



PLANTA SEGUNDA/SECOND FLOOR
 SUP. ÚTILES / USEFUL SURFACE

- S.K.C. / D.R.K.
- DORMITORIO 1/ BEDROOM 1
- BAÑO1/ BATH 1
- DORMITORIO 2/ BEDROOM 2
- BAÑO2/ BATH 2
- DORMITORIO 3/ BEDROOM 3

- TERRAZA / TERRACE
- DISTRIBUIDOR / CORRIDOR
- TRASTERO / STORAGE

- 26,00 m²
- 12,00 m²
- 4,30 m²
- 12,80 m²
- 4,30 m²
- 11,60 m²

- 96,50 m²
- 3,00 m²
- 1,00 m²

843

VIVIENDA TIPO 3DA
 SUP. CONSTRUIDA: 83,70 m²

Nº DORMITORIOS: 3
 Nº BAÑOS: 2

SUP TERRAZAS: 96,50 m²

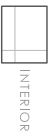

Planta tipo, que no incluye las áreas de uso común. Cada vivienda tiene su planta propia, que pueden variar ligeramente de la estándar. Los artículos de los muebles y enseres domésticos que aparecen en la planta son meramente decorativos. Esto no es un documento contractual. Este plano puede ser modificado por la dirección facultativa teniendo en cuenta la construcción o necesidades de proyecto.

Standard floor plan, which does not include the common use areas. Each residence has its own floor plan, which may vary slightly from the standard one. The furniture and household items that appear in the plan are merely for decorative purposes. This is not a contractual document. This plan can be modified by the Project Management Team according to construction or design needs.

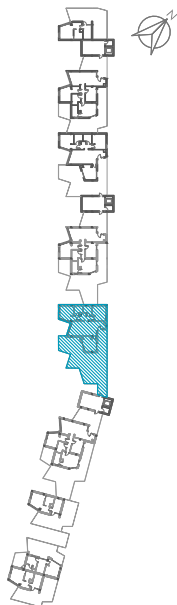

SOLEAMIENTO/SUNCALC

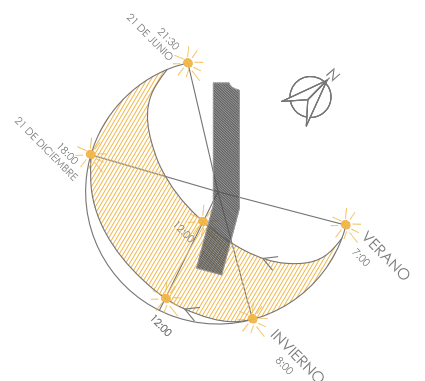

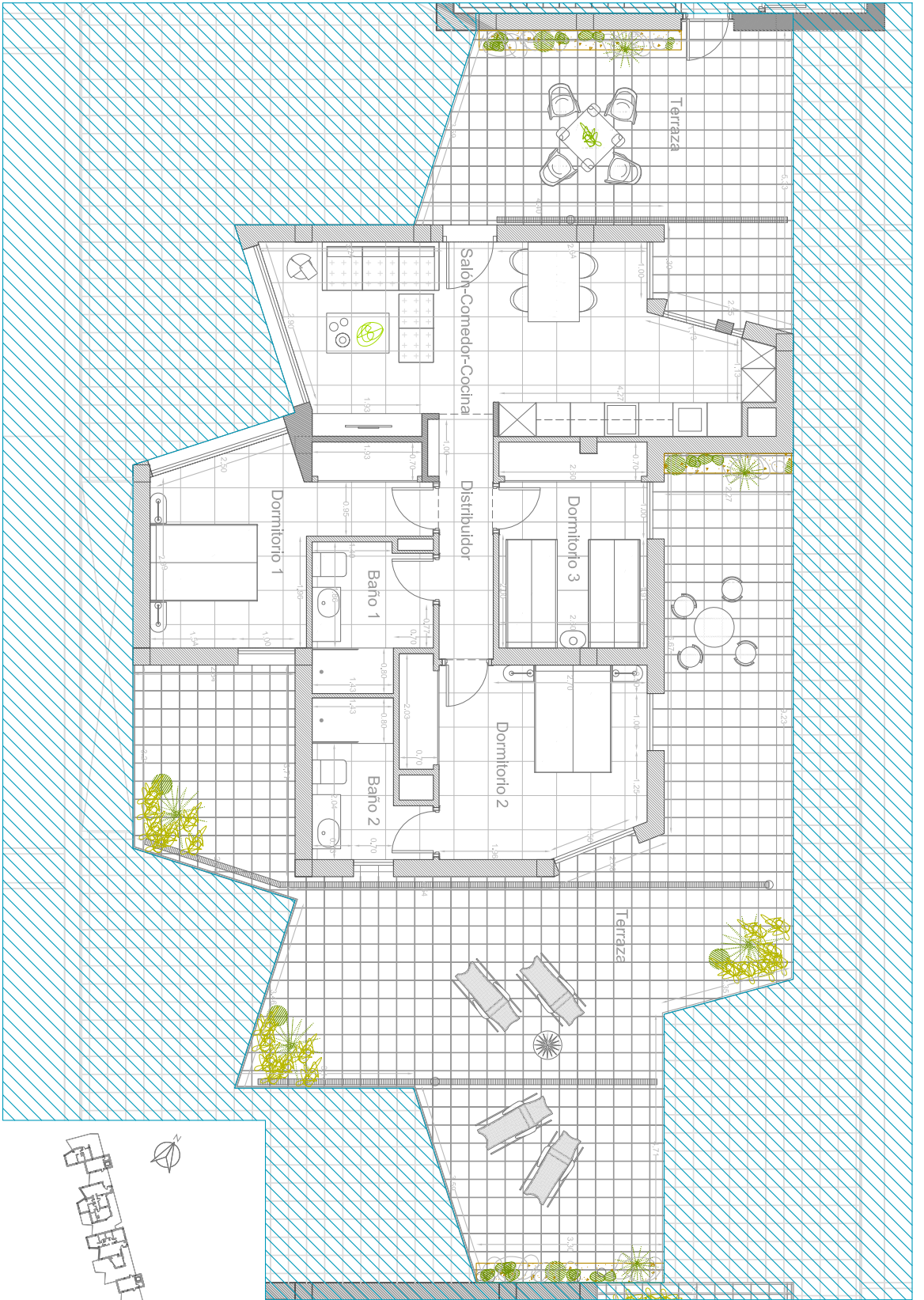

PLANTA SEGUNDA/SECOND FLOOR
 SUP. ÚTILES / USEFUL SURFACE

- S.K.C. / D.R.K.
- DORMITORIO 1/ BEDROOM 1
- BAÑO1/ BATH 1
- DORMITORIO 2/ BEDROOM 2
- BAÑO2/ BATH 2
- DORMITORIO 3/ BEDROOM 3

- 26,00 m²
- 12,90 m²
- 5,10 m²
- 13,50 m²
- 4,70 m²
- 9,30 m²

- TERRAZA / TERRACE
- DISTRIBUIDOR / CORRIDOR

- 97,50 m²
- 3,70 m²

844

VIVIENDA TIPO 3DB
 SUP. CONSTRUIDA: 85,40 m²

Nº DORMITORIOS: 3
 Nº BAÑOS: 2

SUP TERRAZAS: 97,50 m²



Planta tipo, que no incluye las áreas de uso común. Cada vivienda tiene su planta propia, que pueden variar ligeramente de la estándar. Los artículos de los muebles y enseres domésticos que aparecen en la planta son meramente decorativos. Esto no es un documento contractual. Este plano puede ser modificado por la dirección facultativa teniendo en cuenta la construcción o necesidades de proyecto.

Standard floor plan, which does not include the common use areas. Each residence has its own floor plan, which may vary slightly from the standard one. The furniture and household items that appear in the plan are merely for decorative purposes. This is not a contractual document. This plan can be modified by the Project Management Team according to construction or design needs.

